

DGC 7660

Konvektomat

pro přípravu v páře a pečení s pokrmovým teploměrem + příprava menu



- Dotykový displej se senzorem přiblížení – M Touch S +MotionReact
- Perfektní výsledky – parní technologie DualSteam
- Zvnějšku křupavé, uvnitř šťavnaté – kombinovaná příprava
- Miele@home – přístroj propojený pomocí WiFi + Mix & Match
- Snadné čištění – nerezový ohřevný prostor PerfectClean

EAN: 4002516128748 / Číslo materiálu: 11106850 / Číslo starého materiálu: 23766023D

| Provedení a design | |
|--|----------------|
| Barva | Obsidian černá |
| Konvektomaty | • |
| VitroLine | • |
| Uživatelské výhody | |
| Rychloohřev | • |
| Předehřátí | • |
| Externí vyvíjení páry | • |
| Klimatický senzor | • |
| Individuální možnosti nastavení vlhkosti při kombinovaném pečení | • |
| Příprava menu bez přenosu chutí | • |
| Mix & Match | • |
| Automatické programy s individuálním přizpůsobením | • |
| Udržování teploty | • |
| Funkce Crisp | • |
| Provozní způsoby | |
| Rozmrazování | • |
| Automatické programy | • |
| Specifické národní automatické programy | • |
| Kombinovaná příprava | • |
| Kombinovaná příprava s horkým vzduchem plus | • |
| Kombinovaná příprava s horním/spodním pečením | • |
| Kombinovaná příprava s velkým grilem | • |
| Příprava v páře | • |
| Ohřev | • |
| Pečení Gourmet | • |
| Provozní způsoby grilu | • |
| Gril | • |
| Malý gril | • |
| Horký vzduch plus | • |
| Intenzivní pečení | • |
| Speciální moučník | • |
| Horní/spodní pečení | • |
| Horní pečení | • |
| Spodní pečení | • |
| Grilování s cirkulací | • |
| Horký vzduch Eco | • |
| Příprava v páře Eco | • |
| Nahřívání talířů | • |
| Speciální použití | • |
| Komfort při obsluze | |
| Propojení s Miele@home | • |
| displej | M Touch S |
| Senzor přiblížení MotionReact | • |
| MotionReact: osvětlení se rozsvítí při přiblížení | • |
| MotionReact: displej se rozsvítí při přiblížení | • |
| MotionReact: potvrzení signálním tónem při přiblížení | • |
| MotionReact: rozpoznání nábytkové čelní stěny | • |
| SoftOpen | • |

DGC 7660

Konvektomat

pro přípravu v páře a pečení s pokrmovým teploměrem + příprava menu



EAN: 4002516128748 / Číslo materiálu: 11106850 / Číslo starého materiálu: 23766023D

| | |
|--|-----|
| SoftClose | • |
| MultiLingua | • |
| MyMiele | • |
| Funkce nápovědy | • |
| Motoricky výsuvný panel | • |
| Příprava nezávislá na množství | • |
| Příprava v páře až na 4 úrovních současně | • |
| Automatická příprava menu | • |
| Redukce páry před ukončením programu | • |
| Zobrazení denního času | • |
| Zobrazení data | • |
| Kuchyňský budík | • |
| Programování začátku přípravy | • |
| Programování konce přípravy | • |
| Nastavení délky přípravy | • |
| Ukazatel aktuální teploty | • |
| Ukazatel požadované teploty | • |
| Signální tón při dosažení požadované teploty | • |
| Navrhovaná teplota | • |
| Vlastní programy | • |
| Program Sabat | • |
| Individuální nastavení | • |
| Hospodárnost a udržitelnost | |
| Příkon ve vypnutém stavu ve W | 0,5 |
| Příkon v pohotovostním režimu ve W | 1,0 |
| Příkon v síťovém pohotovostním režimu ve W | 2,0 |
| Čas do automatického zapnutí z pohotovostního režimu v min | 20 |
| Čas do automatického zapnutí ze síťového pohotovostního režimu v min | 20 |
| Čas do automatického zapnutí z vypnutého stavu v min | 20 |
| Komfort při údržbě | |
| Nerezový ohřevný prostor se Iněnou strukturou a úpravou PerfectClean | • |
| Sklopné grilovací těleso | • |
| Externí vyvíječ páry | • |
| Topné těleso ve dně k redukci kondenzátu | • |
| Programy pro údržbu | • |
| Ošetřující program Odmočení | • |
| Ošetřující program Proplachování | • |
| Ohřevný prostor – program Sušení | • |
| Rychloupínáky pro postranní mřížky | • |
| Vyjímatelné postranní mřížky | • |
| odvápňení | • |
| Dvířka CleanGlass | • |
| Parní technologie/přívod vody | |
| DualSteam | • |
| Objem zásobníku na čerstvou vodu v l | 1,4 |
| Nádoba na kondenzát za výsuvným panelem | • |
| Odpadní sítko | • |

DGC 7660

Konvektomat

pro přípravu v páře a pečení s pokrmovým teploměrem + příprava menu

EAN: 4002516128748 / Číslo materiálu: 11106850 / Číslo starého materiálu: 23766023D

| Bezpečnost | |
|---|-------------------|
| Systém chlazení přístroje s vložnou čelní stěnou | • |
| Bezpečnostní vypínání | • |
| Zablokování zprovoznění | • |
| Systém chlazení výparů | • |
| Zablokování tlačítek | • |
| Technické údaje | |
| Ohřevný prostor XXL | • |
| Objem ohřevného prostoru v l | 68 |
| Počet úrovní zasunutí | 4 |
| Označení úrovní zasunutí | • |
| Závěs dvířek | dole |
| Osvětlení ohřevného prostoru | BrilliantLight |
| Minimální teploty při provozu pečicí trouby ve °C | 30 |
| Maximální teploty při provozu pečicí trouby ve °C | 225 |
| Minimální teploty při provozu parní trouby ve °C | 40 |
| Maximální teploty při provozu parní trouby ve °C | 100 |
| Minimální šířka výklenku v mm | 560 |
| Maximální šířka výklenku v mm | 568 |
| Minimální výška výklenku v mm | 590 |
| Maximální výška výklenku v mm | 595 |
| Hloubka výklenku v mm | 555 |
| Rozměry přístroje (š x v x h) v mm | 595 x 596 x 567 |
| Šířka přístroje v mm | 595 |
| Výška přístroje v mm | 596 |
| Hloubka přístroje v mm | 567 |
| Hmotnost v kg | 45,5 |
| Celkový příkon v kW | 3,45 |
| Napětí ve V | 230 |
| Frekvence v Hz | 50-60 |
| Jištění v A | 16 |
| Počet fází | 1 |
| Připojovací kabel se zástrčkou | • |
| Délka elektrického přívodního kabelu v m | 2 |
| Výměna svítidel | Zákaznický servis |
| Dodávané příslušenství | |
| Univerzální plech s úpravou PerfectClean HUBB 71 | 1 |
| Pečicí rošt s úpravou PerfectClean HBBR 71 | 1 |
| Výsuvné pojezdy FlexiClip s úpravou PerfectClean HFC 71 (pár) | 1 |
| Vyjímatelné postranní mřížky s úpravou PerfectClean (pár) | 1 |
| Perforované nerezové varné nádoby | 1 |
| Neperforované nerezové varné nádoby | 1 |
| Odvápňovací tablety | 2 |
| Čisticí prostředek DGClean | 1 |

DGC 7660

Konvektomat

pro přípravu v páře a pečení s pokrmovým teploměrem + příprava menu



EAN: 4002516128748 / Číslo materiálu: 11106850 / Číslo starého materiálu: 23766023D

Dostupné jazyky displeje

Dostupné jazyky displeje díky funkci MultiLingua

bahasa malaysia, dansk,
deutsch, english, español,
français, hrvatski, italiano,
magyar, nederlands,
norsk, polski, portugês,
русский, română,
slovenčina, slovenščina,
srpski, suomi, svenska,
türkçe, українська, čeština,
ελληνικά,

DGC 7660

Konvektomat

pro přípravu v páře a pečení s pokrmovým teploměrem + příprava menu



H7000 handle, glass, installation drawings



Installation DGC XXL, ESW7x20 installation drawings

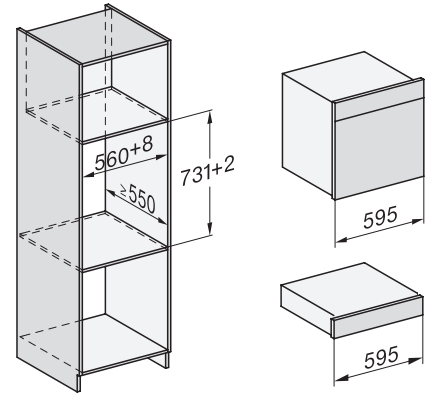

ESW7x10, EVS7010, DGC7x6xHCXPro, DGC7x6xHCXPro installation drawings

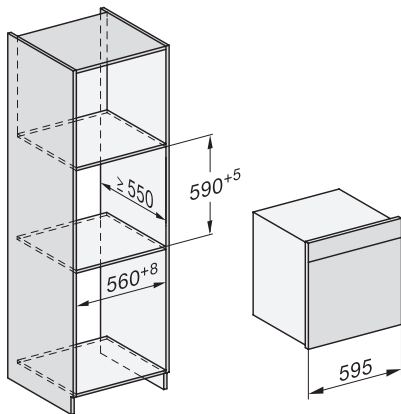

built-in DGC XXL, installation drawing

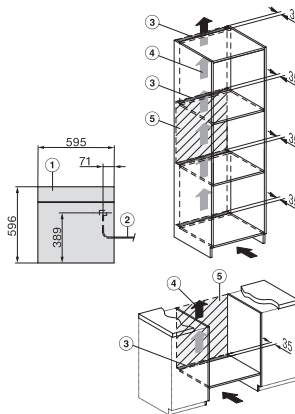

DGC7x60 connections and ventilation 60cm, installation drawing

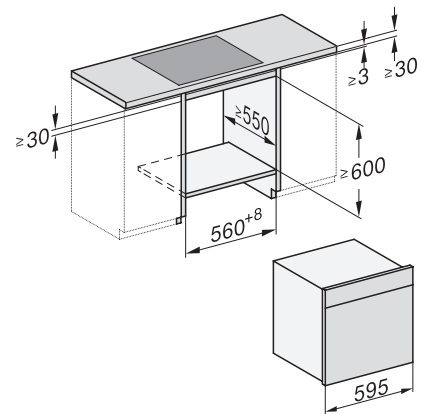

DGC7x6x, DGC7x6xX installation drawings

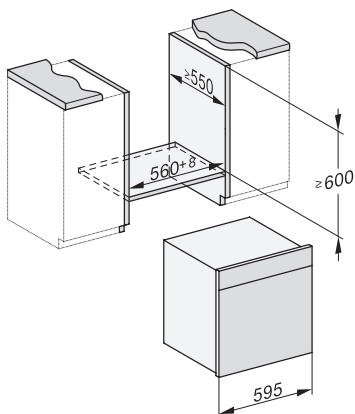

built-in DGC XXL build-under, installation drawing

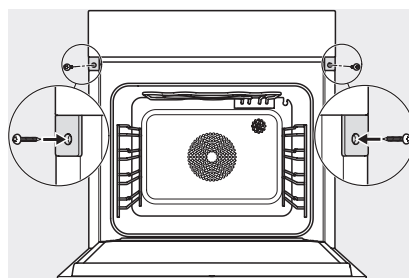

screw joint DGC XXL, installation drawing