

WQ 1000 WPS Nova Edition

Máquina de lavar roupa de carga frontal W2

A | 9 kg | 1600 r.p.m. | InfinityCare | Dosagem automática | SmartMatic

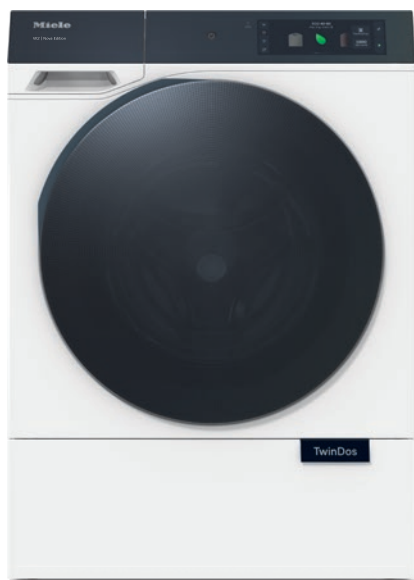

- Tratamento da roupa perfeito testado para 20 anos
- Lavagem ainda mais delicada com o #tambor com estrutura de favos InfinityCare
- Poupe até 40 %* de detergente com TwinDos® graças à dosagem automática*
- O nosso programa automático SmartMatic® ajusta automaticamente o consumo
- O visor grande a cores M Touch Pro torna a operação muito intuitiva

* Em comparação com a dosagem manual e com base em resultados de testes internos.



Código EAN: 4002516857778 / Número de material: 12696590 /

Número de material antigo: 11Q100021B

Idiomas do visor disponíveis	
Idiomas disponíveis através do MultiLingua	bahasa malaysia, dansk, deutsch, eesti, english, english (AU), english (CA), english (GB), english (US), español, français, français (CA), français (FR), hrvatski, italiano, latviesu, lietuviu, magyar, nederlands, norsk, polski, português, русский, română, slovenčina, slovenščina, srpski, suomi, svenska, türkçe, українська, čeština, ελληνικά, [?][?][?], [?][?][?]
Tipo de construção	
Possível formar coluna	•
Side-by-side	•
Instalar num nicho	•
Batente da porta	à direita
Tipo de instalação	
Marca do produto	W2 Nova Edition
Máquinas de carga frontal	•
Centrifugação	
Velocidade de centrifugação máx.	1600
Fim da enxaguagem	•
Função «sem centrifugação»	•
Design	
Cor do aparelho	Branco lótus
Design da porta e dos painéis	BlackEffect
Versão do painel	Inclinado
Tipo de comando	Comando tátil
Visor	M Touch Pro
AmbientLight	•
MotionReact	•
Eficiência de limpeza	
Tecnologia inovadora de lavagem PowerWash	•
Dosagem automática de detergente TwinDos	•
Reconhecimento automático de cartuchos TwinDos	•
Dosagem certa CapDosing	•
Opção Nódos	•
AddProgrammes	•
Higiene excelente	•
Tratamento delicado da roupa	
Tambor com estrutura de favos InfinityCare	•
Carga em kg	9,0
Conforto de utilização	
Ligação em rede com Miele@home	•
Pré-seleção de início até 24 horas	•
Indicação do tempo restante	•

WQ 1000 WPS Nova Edition

Máquina de lavar roupa de carga frontal W2

A | 9 kg | 1600 r.p.m. | InfinityCare | Dosagem automática | SmartMatic

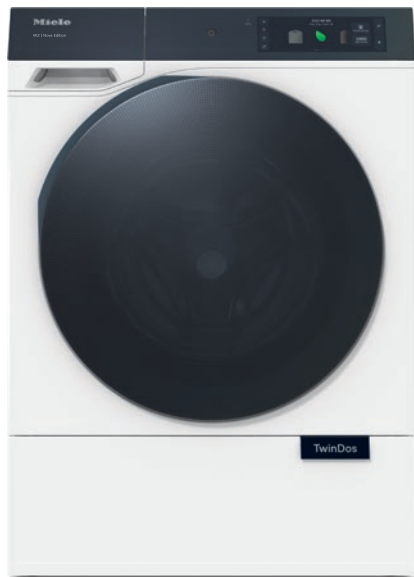

Código EAN: 4002516857778 / Número de material: 12696590 /

Número de material antigo: 11Q100021B

Indicação da hora do dia	•
Indicação da sequência do programa	•
Textos de informação	•
Programas favoritos	•
Iluminação do tambor	LED
MultiLingua	•
Gaveta de detergentes AutoClean	•
AddLoad (Adicionar mais roupa)	•
ComfortOpen	•
Eficiência e sustentabilidade	
Classe de eficiência energética (A–G)	A
Consumo de energia calculado em kWh por 100 ciclos de funcionamento para o ciclo de lavagem em kWh	49
Consumo de água calculado por ciclo de funcionamento em l	50
Classe de eficiência de centrifugação (A–G)	A
Classe de emissão de ruído (em centrifugação; A–D)	A
Emissão de ruído durante a centrifugação em dB(A) re1pW	70
Duração do prog. «ECO 40–60» na cap. nominal	229
Consumo de energia no modo desligado em W	0,50
Consumo de energia no modo standby em W	0,50
Consumo de energia no modo de espera em rede em W	2,00
Tempo até à lig. automática no modo desligado em min	15
Tempo até à lig. automática no modo de espera em min	15
Tempo até à lig. automática no modo de espera em rede em min	15
Reconhecimento automático de carga FlexLoad	•
Ligação à água quente	•
EcoFeedback	•
Lavagem a baixa temperatura «frio» e «20 °C»	•
Sistema automático de quantidade	•
Contador do volume de água	•
Regulação de espuma	•
Motor ProfiEco	•
Programas de lavagem	
QuickPowerWash	•
Algodão	•
Fibras	•
Roupa delicada	•
Sedas (lavagem manual)	•
Lãs (lavagem manual)	•
Expresso 20	•
Roupa escura/Gangas	•
Outdoor	•
Impermeabilizar	•
Roupa de desporto	•
Sapatos de desporto	•
Limpeza da máquina	•
Só enxaguagem	•

WQ 1000 WPS Nova Edition

Máquina de lavar roupa de carga frontal W2

A | 9 kg | 1600 r.p.m. | InfinityCare | Dosagem automática | SmartMatic

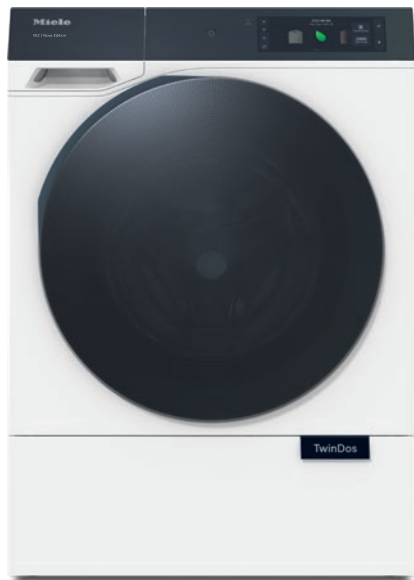

Código EAN: 4002516857778 / Número de material: 12696590 /

Número de material antigo: 11Q100021B

ECO 40-60	•
PowerFresh	•
Penas/Edredões	•
Cortinados	•
Primeira lavagem	•
SmartMatic®	•
Só alisar extra	•
Limpeza do tambor	•
Extras para lavagem	
SingleWash	•
Curto	•
Pré-lavagem extra	•
Pré-lavagem	•
Extra silencioso	•
Alisar extra com vapor	•
Sinal	•
Higiene Plus	•
Poupança de energia	•
Segurança	
Sistema antifugas	Waterproof-System
Segurança para crianças	•
Código Pin	•
Caraterísticas técnicas	
Dimensões em mm (largura)	596
Dimensões em mm (altura)	850
Dimensões em mm (profundidade)	620
Profundidade do aparelho com a porta aberta em mm	1087
Prof. do aparelho sem porta (encastrar por baixo de bancada) em mm	600
Peso em kg	91
Potência máxima instalada em kW	2,10-2,40
Tensão em V	220-240
Fusível em A	10
Frequência em HZ	50
Comprimento da mangueira de entrada de água em m	1,60
Comprimento da mangueira de esgoto da água em m	1,50
Acessórios fornecidos	
3 Caps	•
UltraPhase 1+2	•
Voucher para 5 cartuchos UltraPhase da Miele	•

WQ 1000 WPS Nova Edition

Máquina de lavar roupa de carga frontal W2

A | 9 kg | 1600 r.p.m. | InfinityCare | Dosagem automática | SmartMatic

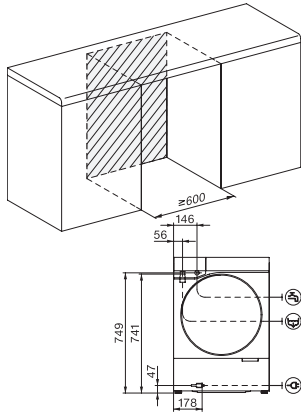

W2 drawing, facia 17 degree, measures in mm

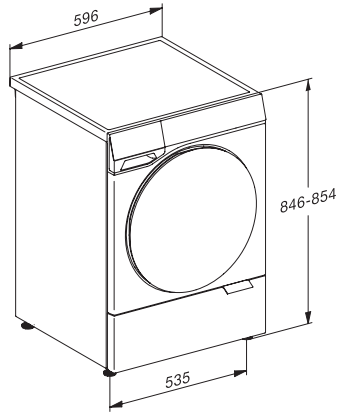

W2 drawing, facia 17 degree, measures in mm

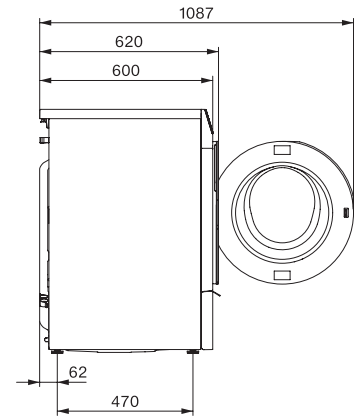

W2 drawing, facia 17 degree, measures in mm

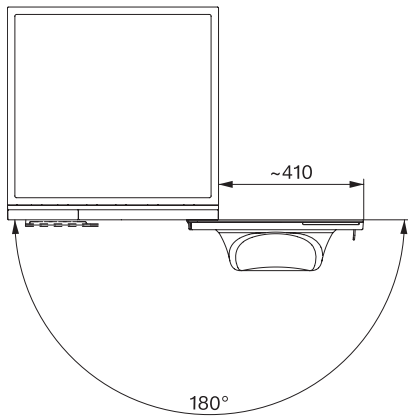

W2 drawing, facia 17 degree, measures in mm