

EVS 7010 125 Gala Ed

Gaveta de vácuo de encastrar com 14 cm de altura para selagem profissional de alimentos a vácuo.



- Frescos durante mais tempo: armazenamento e divisão de alimentos em porções
- Resultados com sabor intenso: marinar alimentos
- Preparação de alimentos para cozinhar em Sous-vide
- Operação simples: comando tátil e calhas telescópicas
- Fácil abertura da gaveta: Push2open

Código EAN: 4002516719618 / Número de material: 12343010 / Número de material antigo: 307010511B

Campanha de aniversário	
Modelos 125 anos	•
Construção e design	
Cor	Obsidiana negra mate
Campanha de aniversário	
125 Gala Edition	•
Construção e design	
Gaveta de vácuo de encastrar	•
ArtLine	•
Sem puxador	•
Vantagens	
Preparação para cozinhar em Sous-vide	•
Maior durabilidade dos alimentos	•
Marinar alimentos	•
Modos de funcionamento	
Embalar a vácuo	•
Variedade de aplicações	
Embalar alimentos a vácuo	•
Marinar alimentos	•
Divisão de alimentos em porções	•
Colocar recipientes em vácuo	•
Fechar novamente embalagem original	•
Fecho de frascos	•
Colocar líquidos em vácuo	•
Conforto de utilização	
Capacidade da câmara de vácuo em aço inoxidável em l	8,0
Tamanho mínimo do saco em mm	250
Dimensão máxima do saco em mm	350
Mecanismo Push2open	•
Calhas telescópicas para carga e descarga fácil	•
Régua de comando com teclas sensoras	•
Régua de comando com inscrição de símbolos	•
Intens. vácuo mín. em níveis	1
Intens. vácuo máx. em níveis	3
Indicação da intensidade de vácuo através do LED	•
Intens. vácuo em níveis mín. para recip. externos	1
Intens. vácuo em níveis máx. para recip. externos	3
Indicação da intensidade de vácuo através do LED para recipientes externos	•
Duração da selagem em níveis	1 - 3
Indicação da duração da selagem através do LED	•
Função Stop	•
Tecnologia de vácuo	
Câmara de vácuo em aço inox	•
Potência de aspiração da bomba em m ³ /h	4
Conforto de manutenção	
Régua de comando à face	•
Indicação da desumidificação da bomba de vácuo	•

EVS 7010 125 Gala Ed

Gaveta de vácuo de encastrar com 14 cm de altura para selagem profissional de alimentos a vácuo.



Código EAN: 4002516719618 / Número de material: 12343010 /
Número de material antigo: 307010511B

Barras de selagem substituíveis

•

Segurança

Desativação de segurança

•

Caraterísticas técnicas

Largura do aparelho em mm

595

Altura do aparelho em mm

141

Profundidade do aparelho em mm

570

Altura interior útil em mm

80

Potência máxima instalada em kW

0,32

Tensão em V

230

Frequência em Hz

50-60

Fusível em A

10

Número de fases

1

Cabo de ligação com ficha

•

Comprimento do cabo elétrico em m

1,8

Acessórios fornecidos

Adaptador para colocar recipientes em vácuo

1

Suporte para sacos

1

Saco de vácuo

•

Quantidade de sacos de vácuo 180 x 280 mm

50

Quantidade de sacos de vácuo 240 x 350 mm

50

EVS 7010 125 Gala Ed

Gaveta de vácuo de encastrar com 14 cm de altura para selagem profissional de alimentos a vácuo.

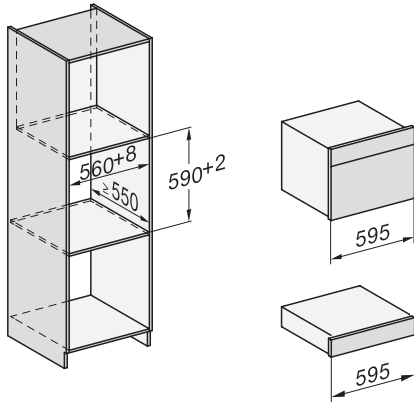

Installation_DG_DGM_DGC_XL_ESW7x10_EVS7010, installation drawings

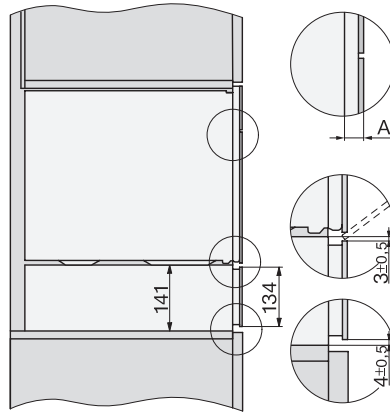

Side view_DG_DGM_ESW7x10_EVS7010 installation drawings

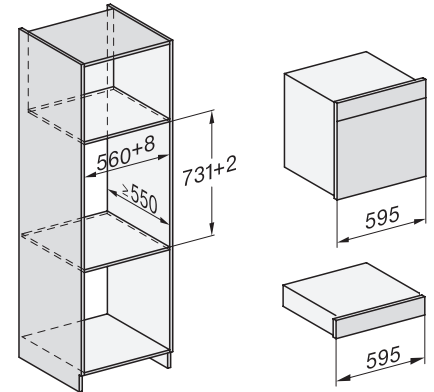

Installation_DGC_XXL_ESW7x10_EVS7010 installation drawings

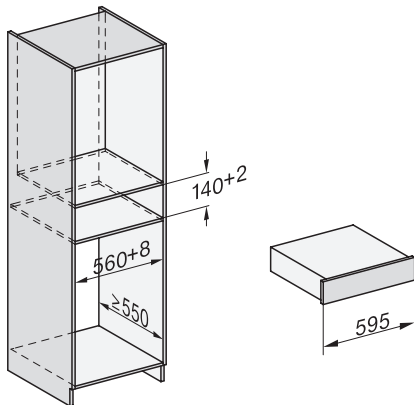

built-in ESW7x10 EVS7010, installation drawing

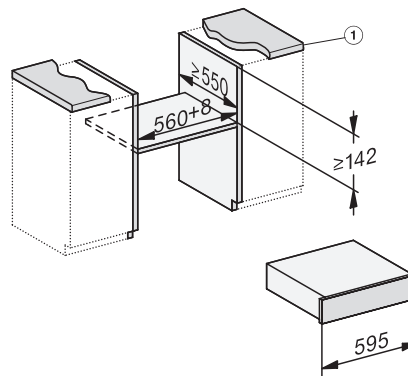

built-in EVS 7010 build-under, installation drawing

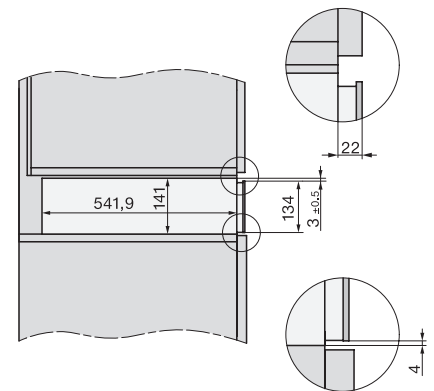

side view ESW7x10 EVS7010, installation drawing

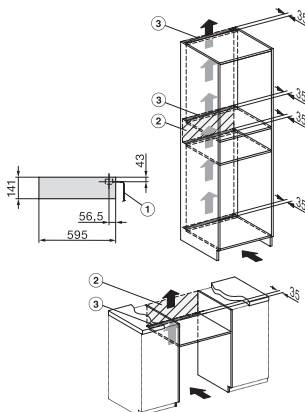

Installation EVS7010, installation drawing