

G 5150 Vi Active  
Máquina de lavar louça de integrar completamente  
em qualidade Miele comprovada.



- Os melhores resultados em menos de uma hora: QuickPowerWash
- Poupe até 50 % de energia com a ajuda da ligação à água quente da Miele
- Cestos Comfort para flexibilidade no dia a dia
- Abertura e fecho da porta especialmente suaves: ComfortClose
- Mais flexibilidade e espaço para louça: com cesto superior regulável em altura



Código EAN: 4002516624165 / Número de material: 12179930 /  
Número de material antigo: 215150611B

<b>Tipo de instalação</b>	
Máquinas de lavar louça de integrar completamente	•
Máquina de lavar louça com 60 cm	•
<b>Design</b>	
Cor do painel	Aço inoxidável.
Versão do painel	Painel totalmente integrado
Tipo de comando	Tecla selectora de programas
Visor	Visor de 7 segmentos de 3 dígitos
Cor do visor	Amarelo
<b>Conforto</b>	
Auxiliar de fecho da porta	AutoClose
Indicação do tempo restante	•
Pré-seleção de início até 24 horas	•
Controlo das funções	acústico, Visor
<b>Eficiência e sustentabilidade</b>	
Classe de eficiência energética (A-G)	D
Consumo de água no prog. autom. em l a partir de	6,0
Consumo de água do programa Eco em litros por prog. (ciclo)	8,5
Consumo de energia elétrica no prog. ECO em kWh	0,83
Consumo de energia do prog. Eco em kWh por 100 seq. prog. (ciclos)	83
Valor consumo da lig. à água quente no prog. ECO em kWh	0,56
Duração do programa ECO em minutos	265
Consumo de energia em standby (modo de espera)	0,30
Número de serviços	13
Classe de emissão de ruído	C
Tecnologia EcoPower	•
Higiene testada	•
Ligação à água quente	•
Meia carga	•
<b>Qualidade do resultado</b>	
Máquina de lavar louça com água renovada	•
BrilliantGlassCare	•
<b>Programas de lavagem</b>	
QuickPowerWash	•
ECO	•
Automático	•
Intensivo 75 °C	•
Delicado	•
<b>Opções de lavagem</b>	
Express	•
Limpeza extra	•
Secagem extra	•
<b>Configuração dos cestos</b>	
Arrumação dos talheres	Cesto para talheres
Suporte para chávenas FlexCare	2

## G 5150 Vi Active

Máquina de lavar louça de integrar completamente em qualidade Miele comprovada.



Código EAN: 4002516624165 / Número de material: 12179930 /

Número de material antigo: 215150611B

Configuração dos cestos Comfort

### Segurança

Sistema Waterproof

•

### Caraterísticas técnicas

Largura do nicho mínima em mm	600
Largura do nicho máxima em mm	600
Altura do nicho mínima em mm	805
Altura do nicho máxima em mm	870
Profundidade do nicho em mm	550
Largura do aparelho em mm	598
Altura do aparelho em mm	805
Profundidade do aparelho em mm	550
Profundidade do aparelho com a porta aberta em cm	116,5
Peso líquido em kg	43,0
Potência máxima instalada em kW	2,00
Tensão em V	230
Fusível em A	10
Número de fases	1
Frequência elétrica padrão	50
Comprimento da mangueira de entrada de água em cm	1,50
Comprimento da mangueira de esgoto em cm	1,50
Comprimento do cabo elétrico em m	1,70
Peso das placas frontais mín. em kg	4,0
Peso das placas frontais máx. em kg	11,0
[reequipável ao min. através do serviço de assistência técnica]	8,0
[reequipável ao máx. através do serviço de assistência técnica]	16,0

### Acessórios fornecidos

Voucher para 1 embalagem de UltraTabs (20 unidades) ou 3 embalagens (60 unidades cada) a um preço especial

•

## G 5150 Vi Active

Máquina de lavar louça de integrar completamente em qualidade Miele comprovada.

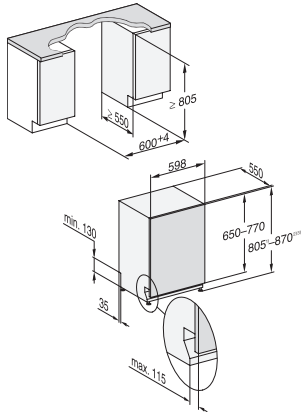

G7000, fully integrated dishwasher, 60cm (installation drawing)