

EVS 7010

Gaveta de vácuo de encastrar com 14 cm de altura para selagem profissional de alimentos a vácuo.



- Frescos durante mais tempo: armazenamento e divisão de alimentos em porções
- Resultados com sabor intenso: marinar alimentos
- Preparação de alimentos para cozinhar em Sous-vide
- Operação simples: comando tátil e calhas telescópicas
- Fácil abertura da gaveta: Push2open

Código EAN: 4002516162520 / Número de material: 11149310 /
Número de material antigo: 30701021IB

Construção e design	
Gaveta de vácuo de encastrar	•
PureLine	•
VitroLine	•
ArtLine	•
Sem puxador	•
Cor	Preto obsidiana
Vantagens	
Preparação para cozinhar em Sous-vide	•
Maior conservação dos alimentos	•
Marinar alimentos	•
Modos de funcionamento	
Embalar a vácuo	•
Variedade de aplicações	
Embalar alimentos a vácuo	•
Marinar alimentos	•
Divisão de alimentos em porções	•
Colocar recipientes em vácuo	•
Fechar novamente embalagem original	•
Fecho de frascos	•
Colocar líquidos em vácuo	•
Conforto de utilização	
Capacidade da câmara de vácuo em aço inoxidável em l	8,0
Tamanho mínimo do saco em mm	250
Dimensão máxima do saco em mm	350
Mecanismo Push2open	•
Calhas telescópicas para carga e descarga fácil	•
Régua de comando com teclas sensoras	•
Régua de comando com inscrição de símbolos	•
Intens. vácuo mín. em níveis	1
Intens. vácuo máx. em níveis	3
Indicação da intensidade de vácuo através do LED	•
Intens. vácuo em níveis mín. para recip. externos	1
Intens. vácuo em níveis máx. para recip. externos	3
Indicação da intensidade de vácuo através do LED para recipientes externos	•
Duração da selagem em níveis	1 - 3
Indicação da duração da selagem através do LED	•
Função Stop	•
Tecnologia de vácuo	
Câmara de vácuo em aço inox	•
Potência de aspiração da bomba em m ³ /h	4
Conforto de manutenção	
Régua de comando à face	•
Indicação da desumidificação da bomba de vácuo	•
Barras de selagem substituíveis	•
Segurança	
Desativação de segurança	•
Caraterísticas técnicas	
Largura do aparelho em mm	595

EVS 7010

Gaveta de vácuo de encastrar com 14 cm de altura para selagem profissional de alimentos a vácuo.



Código EAN: 4002516162520 / Número de material: 11149310 /
Número de material antigo: 30701021IB

Altura do aparelho em mm	141
Profundidade do aparelho em mm	570
Altura interior útil em mm	80
Potência máxima instalada em kW	0,32
Tensão em V	230
Frequência em Hz	50-60
Fusível em A	10
Número de fases	1
Cabo de ligação com ficha	•
Comprimento do cabo elétrico em m	1,8
Acessórios fornecidos	
Adaptador para colocar recipientes em vácuo	1
Suporte para sacos	1
Saco de vácuo	•
Quantidade de sacos de vácuo 180 x 280 mm	50
Quantidade de sacos de vácuo 240 x 350 mm	50

EVS 7010

Gaveta de vácuo de encastrar com 14 cm de altura para selagem profissional de alimentos a vácuo.

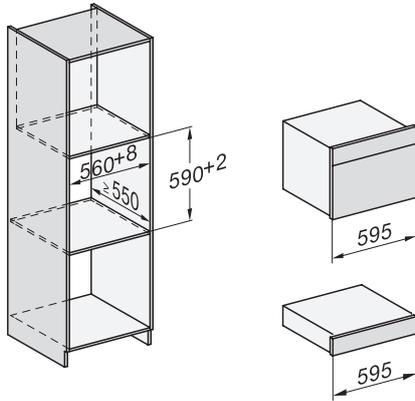

ESW7x10, DGC7x4xHCPro, DGC7x4xHCXPro, installation drawings

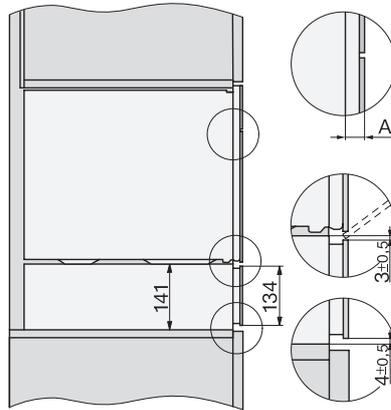

ESW7x10, EVS7010, DG7x4x, DGM7x4x installation drawings

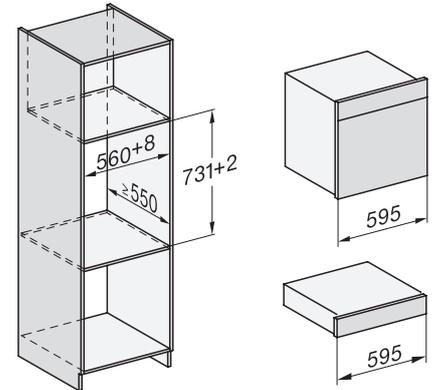

ESW7x10, EVS7010, DGC7x6xHCPro, DGC7x6xHCXPro installation drawings

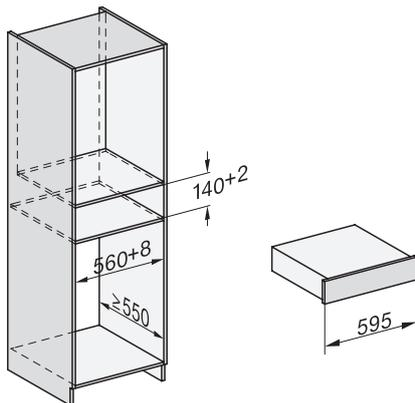

built-in ESW7x10 EVS7010, installation drawing

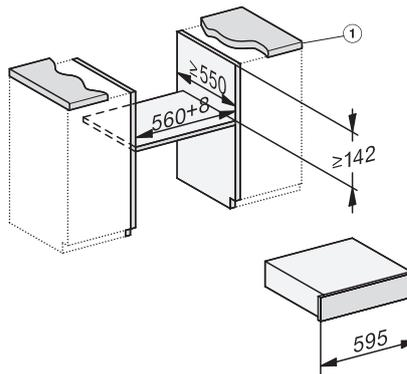

built-in EVS 7010 build-under, installation drawing

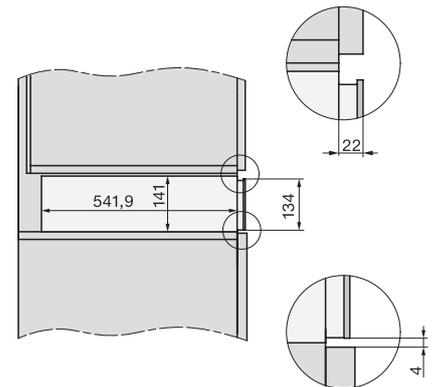

side view ESW7x10 EVS7010, installation drawing

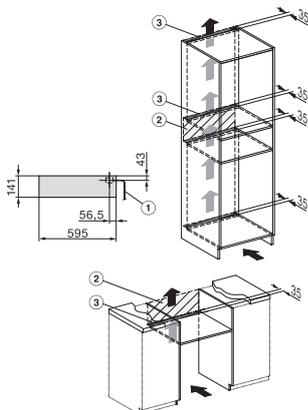

Installation EVS7010, installation drawing