

DG 2840

Forno a vapor de encastrar para cozinha saudável com programas automáticos.



- Visor de 7 segmentos com operação por sensor: EasySensor
- Resultados perfeitos: tecnologia a vapor DualSteam
- Resultados perfeitos: programas automáticos
- Preparação simples de um prato completo: Cozinhar menu
- Muito espaço: interior de 40 litros em aço inoxidável

Código EAN: 4002516156567 / Número de material: 11146170 /  
Número de material antigo: 23284030IB

<b>Tipo de construção</b>	
Cor do aparelho	Cinza grafite
<b>Construção e design</b>	
Forno a vapor de encastrar	•
VitroLine	•
<b>Vantagens</b>	
Geração de vapor externa	•
Cozinhar um menu sem transferência de sabor	•
Programas automáticos com adaptação individual	•
<b>Modos de funcionamento</b>	
Descongelar	•
Programas automáticos	•
Cozinhar a vapor	•
Aquecer	•
Cozinhar a vapor Eco	•
<b>Conforto de utilização</b>	
Visor	EasySensor
SoftOpen	•
SoftClose	•
Cozinhar independentemente das quantidades	•
Cozinhar a vapor até 3 níveis em simultâneo	•
Cozinhar um menu	•
Redução de vapor antes do fim do processo de confeção	•
Programação do tempo de confeção	•
Indicação da temperatura real	•
Regulações individuais	•
<b>Conforto de manutenção</b>	
Interior do forno em aço inox com estrutura texturada	•
Gerador de vapor externo	•
Resistência na base para reduzir a condensação	•
Fecho de encaixe rápido para grelhas laterais	•
Grelhas laterais amovíveis	•
Descalcificar	•
Porta CleanGlass	•
<b>Tec. vapor/Abastecimento água</b>	
DualSteam	•
Remoção do reservatório de água da rede com o mecanismo Push2Release	•
Volume do reservatório de água da rede em l	1,5
<b>Segurança</b>	
Sistema de arrefecimento do aparelho com frente fria	•
Desativação de segurança	•
Sistema de arrefecimento do vapor	•
<b>Caraterísticas técnicas</b>	
Interior do forno L	•
Volume do interior do forno em l	40
Número de níveis de encaixe	4
Batente da porta	baixo
Temperaturas do forno a vapor mín. em °C	40
Temperaturas do forno a vapor máx. em °C	100

DG 2840

Forno a vapor de encastrar  
para cozinha saudável com programas automáticos.



Código EAN: 4002516156567 / Número de material: 11146170 /  
Número de material antigo: 23284030IB

Largura do nicho mín. em mm	560
Largura do nicho máx. em mm	568
Altura do nicho mín. em mm	450
Altura do nicho máx. em mm	452
Profundidade do nicho em mm	550
Dimensões do aparelho (L x A x P) em mm	595 x 455 x 569
Largura do aparelho em mm	595
Altura do aparelho em mm	455
Profundidade do aparelho em mm	569
Peso em kg	26,8
Potência máxima instalada em kW	3,60
Tensão em V	230
Frequência em Hz	50-60
Fusível em A	16
Número de fases	1
Cabo de ligação com ficha de alimentação	•
Comprimento do cabo elétrico em m	2
<b>Acessórios fornecidos</b>	
Grelhas laterais amovíveis (par)	1
Tabuleiro perfurado em aço inox	2
Recipiente para cozinhar a vapor não perfurado em aço inoxidável	1
Recipiente para cozinhar a vapor não perfurado em aço inoxidável DGG 50 40	1
Grelha	1
Tabuleiro aparta-pingos DGG 100 40	1
Pastilhas de descalcificação	2

## DG 2840

Forno a vapor de encastrar para cozinha saudável com programas automáticos.

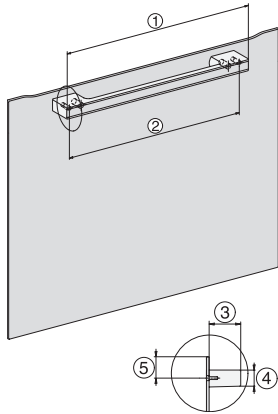

H7000 handle, glass, installation drawings

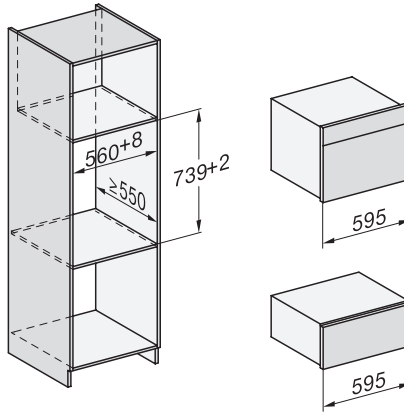

Installation DG, DGM, DGC XL, ESW7x20 installation drawings

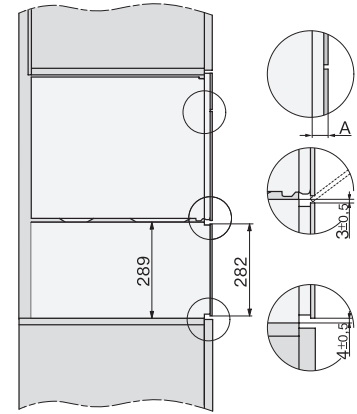

side view, DG, DGM, ESW7x20 installation drawings

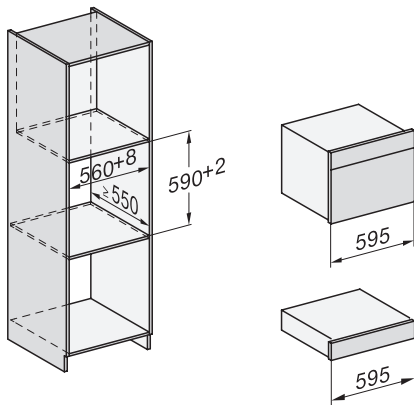

Installation\_DG\_DGM\_DGC\_XL\_ESW7x10\_EVS7010, installation drawings

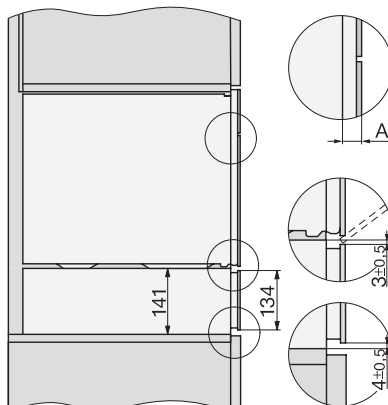

ESW7x10, EVS7010, DG7x4x, DGM7x4x installation drawings

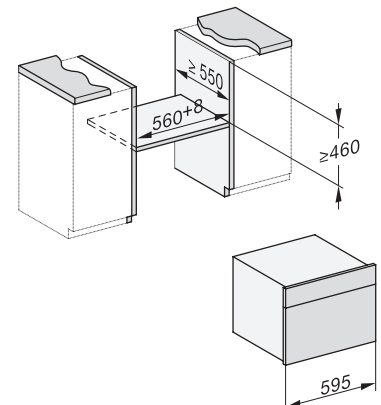

built-in DG DGM DGC XL build-under, installation drawing

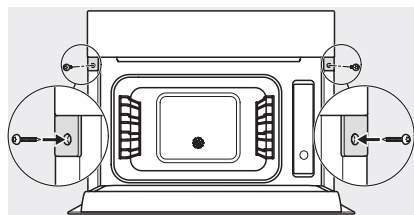

Screw joint DG DGM, installation drawing

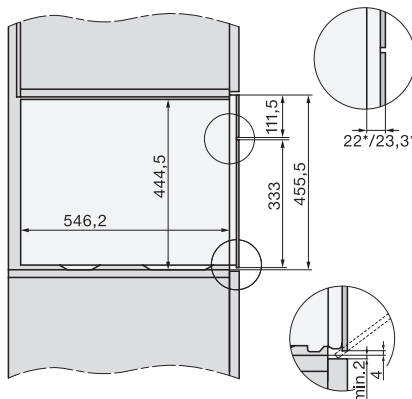

side view DG DGM, installation drawings

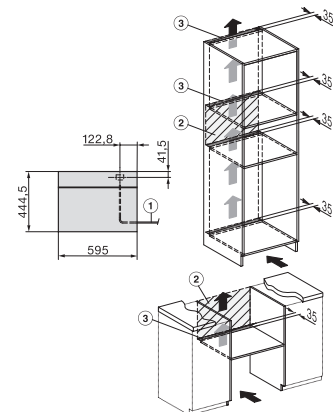

Installation DG, installation drawing