

DA 2628

Exaustor de encastrar
com iluminação LED económica e teclas para operação confortável.



- Design personalizado: exaustor totalmente integrado com 1180 mm de largura
- Conforto de utilização único: Con@ctivity
- Potente: 640 m³/h no nível Booster
- Motor ECO eficiente e muito silencioso
- Elegante e eficiente: painéis de sucção envolvente



Código EAN: 4002515935491 / Número de material: 10751290 /
Número de material antigo: 28262855D

Tipo de construção	
Exaustor de encastrar	•
Construção e design	
Cor	Aço inox
Modos de funcionamento	
Tipo de condução do ar	Saída de ar
Design	
Exaustão periférica multizona	•
Conforto de utilização	
Ligação em rede com Miele@home	•
Função automática Con@ctivity	•
Controlo eletrónico	•
Níveis de potência (número sem nível Booster)	3
App Miele@mobile	•
Tempo de funcionamento continuado 5/15 min.	•
Níveis Booster	1
Desativação do nível Booster programável	•
Indicação de saturação dos filtros de gordura	•
Indicação da saturação do filtro de gorduras	•
Interior do exaustor CleanCover de limpeza fácil	•
Eficiência e sustentabilidade	
Consumo anual de energia elétrica em kWh/ano	26,8
Classe de eficiência energética (A+++ até D)	A+
Motor ECO	•
Sistema de gestão de energia	•
Consumo anual de energia elétrica em kWh/ano	26,8
Classe de eficiência dinâmica dos fluidos	A
Classe de eficiência de iluminação	A
Classe de eficiência de filtragem de gorduras	A
Sistema de filtragem	
N.º de filtros laváveis na máquina Filtro de gorduras em aço inoxidável (10 camadas)	4
Iluminação	
LED	•
Quantidade x Watt	3 x 4,5 W
Intensidade da luz em Lx	700 lx
Temperatura da cor em K	3500 Kelvin
Função reguladora da intensidade de luz	•
Ventilador	
Ventilador de sucção dupla	•
Motor de corrente contínua (motor DC)	•
Saída de ar	
Potência de exaustão nível 1 (m ³ /h) conforme a norma EN 61591	200
Potência de exaustão nível 2 (m ³ /h) conforme a norma EN 61591	300
Potência de exaustão nível 3 (m ³ /h) conforme a norma EN 61591	400
Potência de exaustão nível Booster (m ³ /h)	640
Potência sonora nível 1 (dB(A) re1pW) conforme a norma EN 60704-3	36,0

DA 2628

Exaustor de encastrar

com iluminação LED económica e teclas para operação confortável.



Código EAN: 4002515935491 / Número de material: 10751290 /
Número de material antigo: 28262855D

Potência sonora nível 2 (dB(A) re1pW) conforme a norma EN 60704-3	44,0
---	------

Potência sonora nível 3 (dB(A) re1pW) conforme a norma EN 60704-3	51,0
---	------

Potência sonora do nível Booster (dB(A) re1pW) conforme a norma EN 60704-3	62,0
--	------

Pressão sonora nível 1 (dB(A) re20µPa)	22,0
--	------

Pressão sonora nível 2 (dB(A) re20µPa) conforme a norma EN 60704-2-13	30,0
---	------

Pressão sonora nível 3 (dB(A) re20µPa) conforme a norma EN 60704-2-13	37,0
---	------

Pressão sonora do nível Booster (dB(A) re20µPa) conforme a norma EN 60704-2-13	48,0
--	------

Segurança

Desativação de segurança	•
--------------------------	---

Caraterísticas técnicas

Largura do corpo do exaustor em mm	1180
------------------------------------	------

Altura do corpo do exaustor em mm	63
-----------------------------------	----

Profundidade do corpo do exaustor em mm	293
---	-----

Distância mínima sobre placas elétricas em mm	450
---	-----

Peso líquido em kg	15,0
--------------------	------

Comprimento do cabo elétrico em m	1,5
-----------------------------------	-----

Ficha de segurança	•
--------------------	---

Distância mínima a placas a gás (potência total máx. 12,6 kW, queimador ≤ 4,5 kW) em mm	650
---	-----

Potência máxima instalada em kW	0,09
---------------------------------	------

Tensão em V	230
-------------	-----

Fusível em A	10
--------------	----

Número de fases	1
-----------------	---

Frequência em Hz	50
------------------	----

Instruções de montagem

Ligação à saída de ar em cima	•
-------------------------------	---

Ligação à saída de ar em cima e atrás	•
---------------------------------------	---

Diâmetro do canhão de saída de ar em mm	150
---	-----

Combinação com placa Miele com Wi-Fi	recomendável
--------------------------------------	--------------

Acessórios fornecidos

Válvula antirretorno	•
----------------------	---

DA 2628

Exaustor de encastrar

com iluminação LED económica e teclas para operação confortável.

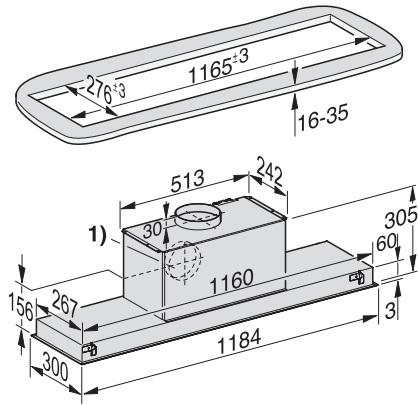

DA 2628, stainless steel – Integrated cooker hood
(Installation drawing)