

CS 1122 E

Elemento ProLine

com duas zonas de cozinhar com aquecimento elétrico.

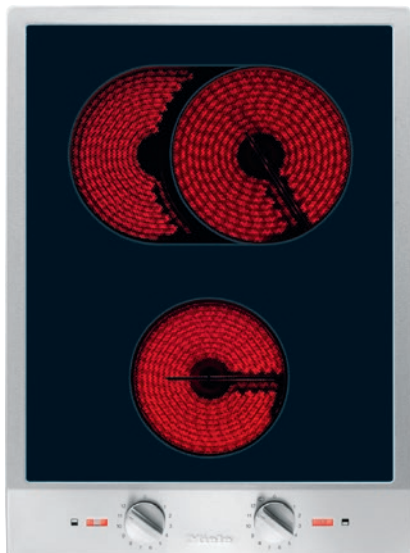

- Design profissional: vitrocerâmica com moldura com 380 mm de largura
- Muito flexível: 2 zonas incl. 1 zona de cozinhar oval/retangular
- Comando simples e direto: comando por botão metálico
- Confortável e seguro: indicação de calor residual e funcionamento

Código EAN: 4002514384450 / Número de material: 07119550 /  
Número de material antigo: 27112250E

<b>Tipo de aquecimento</b>	
Tipo de aquecimento	Elétrico
<b>Tipo de construção</b>	
ProLine	•
<b>Design</b>	
Elegante superfície vitrocerâmica	•
Moldura envolvente em aço inox	•
Design com elementos impressos	LightPrint
Logótipo Miele impresso na superfície em aço inox	•
Instalação sobre a bancada	•
<b>Zonas de cozinhar</b>	
Número de zonas de cozinhar	2
<b>1ª zona/área de cozinhar</b>	
Posição	frente
Tipo	Zona de cozinhar única
Tamanho em mm	Ø 145
Potência máx. em W	1200
<b>2ª zona/área de cozinhar</b>	
Posição	atrás
Tipo	Zona de cozinhar oval/rect.
Tamanho em mm	Ø 180 / 180x265
Potência máx. em W	1500/2400
<b>Conforto de utilização</b>	
Ampliação da zona de cozinhar	•
Comando através de botão	•
<b>Conforto de manutenção</b>	
Vitrocerâmica de limpeza fácil	•
<b>Segurança</b>	
Desativação de segurança	•
Proteção contra sobreaquecimento	•
Indicação de calor residual	•
<b>Caraterísticas técnicas</b>	
Dimensões (A x L x P) em mm	73 x 380 x 520
Dimensões em mm (largura)	380
Dimensões em mm (altura)	73
Dimensões em mm (profundidade)	520
Dimensões de corte em mm (largura) em caso de instalação sobre a bancada	364
Dimensões de corte em mm (profundidade) em caso de instalação sobre a bancada	500
Altura de montagem com caixa de ligação em mm	95
Peso em kg	8
Comprimento do cabo elétrico em m	2,0
Tensão em V	230-240
Frequência em Hz	50-60
<b>Acessórios fornecidos</b>	
Raspador para vidro	•
Cabo de ligação	Sim

CS 1122 E  
Elemento ProLine  
com duas zonas de cozinhar com aquecimento elétrico.

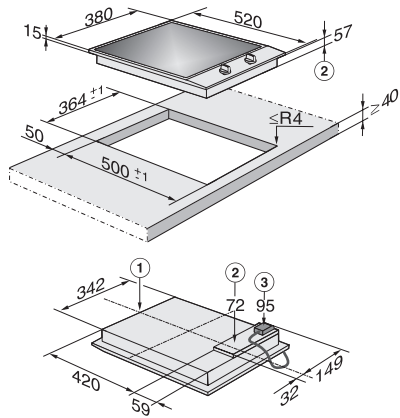

CS1122E (Installation drawing)