

DGC 7860 HC Pro

Forno a vapore combinato

per cuocere al vapore, cuocere, arrostito con sonda term. wireless + HydroClean.



- Grande display Touch con sensore prossimità: M Touch+MotionReact
- Risultati perfetti – Tecnologia a vapore DualSteam
- Fuori croccante, dentro succoso – Cottura combinata
- Miele@home – per apparecchio con connessione WLAN + Mix & Match
- Facile da pulire – HydroClean e vano cottura in acciaio inossidabile

A⁺

Codice EAN: 4002516633143 / Numero di materiale: 12117550 /
Vecchio numero di materiale: 23786029I

| Struttura e design | |
|--|----------------|
| Forno a vapore combinato | • |
| VitroLine | • |
| Colore apparecchio | Nero ossidiana |
| Vantaggi | |
| Riscaldamento rapido | • |
| Preriscaldamento | • |
| Generazione esterna del vapore | • |
| Sensore ossigeno | • |
| Possibilità di impostare individualmente il grado di umidità per cottura combinata | • |
| Cottura menù senza trasmissione di sapori | • |
| Mix & Match | • |
| Sonda termometrica | senza cavo |
| Programmi automatici con risultato di cottura personalizzato | • |
| Tenere in caldo | • |
| Funzione Crisp | • |
| Modalità | |
| Scongelare | • |
| Programmi automatici | • |
| Programmi automatici specifici per paese | • |
| Cottura combinata | • |
| Cottura combinata con Thermovent plus | • |
| Cottura combinata con Calore superiore/inferiore | • |
| Cottura combinata con Grill grande | • |
| Forno a vapore | • |
| Sous-vide | • |
| Riscaldare | • |
| Casseruola Gourmet | • |
| Modalità Grill | • |
| Grill | • |
| Grill piccolo | • |
| Thermovent plus | • |
| Cottura intensa | • |
| Torte dolci/salate speciali | • |
| Calore superiore/inferiore | • |
| Calore superiore | • |
| Calore inferiore | • |
| Grill ventilato | • |
| Cottura delicata (Cottura Eco) | • |
| Forno a vapore Eco | • |
| Scaldare i piatti | • |
| Applicazioni speciali | • |
| Comfort d'uso | |
| Connessione con Miele@home | • |
| Display | M Touch |
| Sensore di prossimità MotionReact | • |
| MotionReact: luce con avvicinamento | • |
| MotionReact: display on con avvicinamento | • |

DGC 7860 HC Pro

Forno a vapore combinato

per cuocere al vapore, cuocere, arrostitire con sonda term. wireless + HydroClean.



Codice EAN: 4002516633143 / Numero di materiale: 12117550 /
Vecchio numero di materiale: 23786029I

| | |
|---|------|
| MotionReact: conferma segnale acustico con avvicinamento | • |
| MotionReact: rilevamento frontali mobili | • |
| SoftOpen | • |
| SoftClose | • |
| MultiLingua | • |
| MyMiele | • |
| Show me how | • |
| Pannello scorrevole motorizzato | • |
| Cottura indipendente dalle quantità | • |
| Cottura al vapore possibile su 4 ripiani contemporaneamente | • |
| Cottura automatica del menu | • |
| Riduzione vapore prima del termine della cottura | • |
| Segnali acustici polifonici | • |
| Visualizzazione orologio | • |
| Visualizzazione data | • |
| Timer | • |
| Programmazione inizio durata cottura | • |
| Programmazione fine durata cottura | • |
| Programmazione durata cottura | • |
| Visualizzazione temperatura effettiva | • |
| Visualizzazione temperatura impostata | • |
| Segnale acustico al raggiungimento della temperatura impostata | • |
| Temperatura proposta | • |
| Programmi individuali | • |
| Programma per lo Shabbat | • |
| Impostazioni individuali | • |
| Efficienza e sostenibilità | |
| Classe di efficienza energetica (A+++ - D) | A+ |
| Comfort di pulizia | |
| Vano cottura in acciaio inossidabile con superficie strutturata | • |
| Corpo termico grill ribaltabile | • |
| Generatore esterno di vapore | • |
| HydroClean | • |
| Programmi di pulizia | • |
| Programma ammollo | • |
| Programma risciacquo | • |
| Programma di asciugatura del vano cottura | • |
| Chiusura rapida a innesto per le griglie di supporto | • |
| Griglie di introduzione estraibili | • |
| Decalcificazione | • |
| Sportello CleanGlass | • |
| Tecnica vapore/allacciamento idrico | |
| DualSteam | • |
| Generatore di vapore potenza in kW | 3,30 |
| Serbatoio di acqua pulita volume in l | 1,4 |
| Serbatoio di acqua pulita dietro il pannello scorrevole | • |
| Contenitore condensa dietro al pannello scorrevole | • |

DGC 7860 HC Pro

Forno a vapore combinato

per cuocere al vapore, cuocere, arrostitire con sonda term. wireless + HydroClean.

Codice EAN: 4002516633143 / Numero di materiale: 12117550 /
Vecchio numero di materiale: 23786029I

| | |
|--|--------------------|
| Filtro scarico | • |
| Sicurezza | |
| Sistema di raffreddamento con frontale freddo | • |
| Spegnimento di sicurezza | • |
| Blocco accensione | • |
| Sistema di raffreddamento dei vapori | • |
| Blocco tasti | • |
| Dati tecnici | |
| Volume vano cottura in l | 67 |
| Numero ripiani | 4 |
| Contrassegno dei ripiani | • |
| Incernieratura sportello | sotto |
| Luce del vano cottura | BrilliantLight |
| Temperature min. in modalità forno tradizionale in °C | 30 |
| Temperature max in modalità forno tradizionale in °C | 230 |
| Temperature min. in modalità forno a vapore in °C | 40 |
| Temperature max in modalità forno a vapore in °C | 100 |
| Larghezza nicchia min. in mm | 560 |
| Larghezza nicchia max. in mm | 568 |
| Altezza nicchia min., in mm | 590 |
| Altezza nicchia max., in mm | 595 |
| Profondità vano d'incasso in mm | 550 |
| Misure apparecchio (L x H x P) in mm | 595 x 596 x 567 |
| Larghezza elettrodomestico in mm | 595 |
| Altezza elettrodomestico in mm | 596 |
| Profondità elettrodomestico in mm | 567 |
| Peso in kg | 46,5 |
| Assorbimento complessivo in kW | 3,45 |
| Tensione in V | 230 |
| Frequenza in Hz | 50 |
| Protezione in A | 16 |
| Numero fasi | 1 |
| Cavo di alimentazione con spina | • |
| Lunghezza del cavo elettrico in m | 2 |
| Sostituire luci | Assistenza tecnica |
| Accessori in dotazione | |
| Placca universale con PerfectClean | 1 |
| Griglia per cuocere e arrostitire con PerfectClean | 1 |
| Guide completamente estraibili FlexiClip con PerfectClean (paio) | 1 |
| Griglie di introduzione estraibili (paio) | 1 |
| Contenitori di cottura in acciaio inox forato | 2 |
| Recipienti di cottura in acciaio inossidabile non forati | 1 |
| Detersivo HydroClean | 1 |
| Pastiglie decalcificanti | 2 |

DGC 7860 HC Pro

Forno a vapore combinato

per cuocere al vapore, cuocere, arrostitore con sonda term. wireless + HydroClean.



Codice EAN: 4002516633143 / Numero di materiale: 12117550 /
Vecchio numero di materiale: 23786029I

Lingue del display disponibili

Lingue disponibili a display mediante Multilingua

bahasa malaysia, dansk,
deutsch, english, español,
français, hrvatski, italiano,
magyar, nederlands,
norsk, polski, português,
русский, română,
slovenčina, slovenščina,
srpski, suomi, svenska,
türkçe, українська, čeština,
ελληνικά,

DGC 7860 HC Pro

Forno a vapore combinato

per cuocere al vapore, cuocere, arrostitore con sonda term. wireless + HydroClean.



DG7x40, DGC7x4x, DGC7x6x, DG7635, DGM7x4x, DO7, H2860B/BP, H7240BM, H7x40BM, H7x4xB/BP, H7x6xB/BP, installation drawings

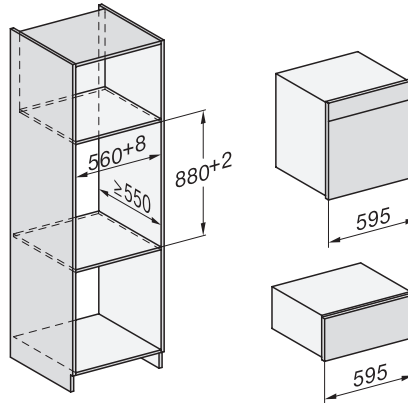

ESW7x20, DGC7x6xHCPro, DGC7x6xHCXPro installation drawings

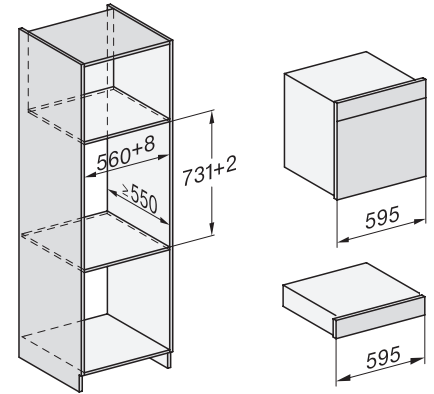

ESW7x10, EVS7010, DGC7x6xHCPro, DGC7x6xHCXPro installation drawings

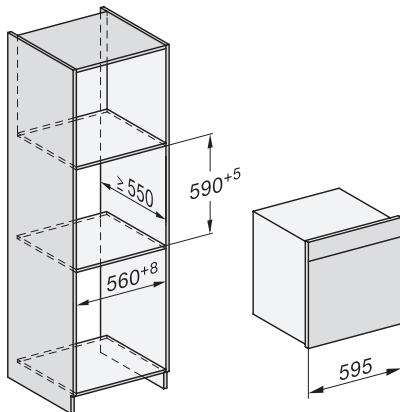

built-in DGC XXL, installation drawing

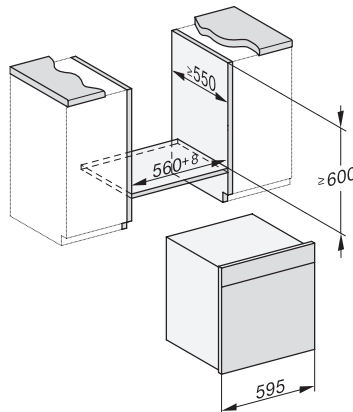

built-in DGC XXL build-under, installation drawing

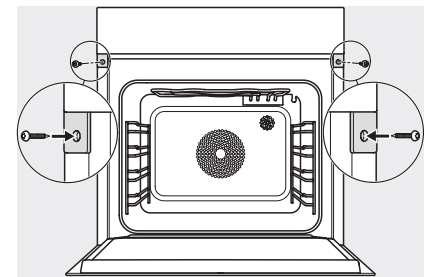

screw joint DGC XXL, installation drawing



DGC7x4x Schwenkbereich der Blende, installation drawings

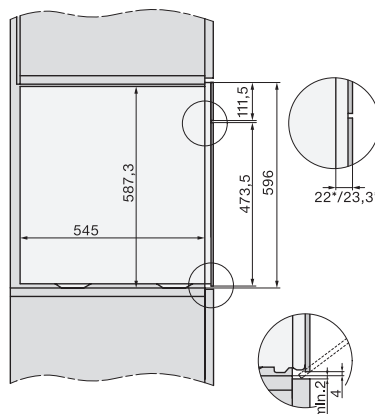

side view DGC XXL, installation drawings