

K 7744 E

Frigorifero da incasso

con PerfectFresh Pro per più freschezza, luce a LED e vano congelatore 4\*.



- Conservazione profess.: freschezza maggiore con PerfectFresh Pro
- Illum. ottimale, non sogg. a manut. del vano interno con LED
- Vano congelatore 4 stelle integrato
- Distribuzione uniforme temperatura nel vano frigorifero: DynaCool
- Nessuna formazione di condensa grazie a parete post. asciutta



Codice EAN: 4002516378686 / Numero di materiale: 11641820 /  
Vecchio numero di materiale: 36774400EU1

|  |                  |
|--|------------------|
| <b>Categoria apparecchio</b>   |                  |
| Frigorifero  | •                |
| <b>Struttura</b>   |                  |
| Elettrodomestico da incasso  | •                |
| Elettrodomestico da incasso, integrato   | •                |
| Incernieratura sportello   | destra           |
| Incernieratura sportello reversibile   | •                |
| <b>Design</b>  |                  |
| Tipo di illuminazione  | LED              |
| <b>Comfort d'uso</b>   |                  |
| Collegamento in rete con Miele@home  | •                |
| Sistema freschezza   | PerfectFresh Pro |
| ComfortClean   | •                |
| DynaCool   | •                |
| ComfortFrost   | •                |
| ComfortSize  | •                |
| <b>Comandi</b>   |                  |
| Regolazione e visualizzazione elettronica della temperatura                            | SensorTouch      |
| Parte frigorifero disattivabile  | No               |
| Regolazione indipendente della temperatura del vano frigorifero e del vano congelatore | No               |
| SuperFreddo  | •                |
| Numero zone temperatura  | 3                |
| Modalità per lo Shabbat  | •                |
| Modalità Party   | •                |
| Modalità Holiday   | •                |
| <b>Apparecchio per il freddo/vano frigorifero</b>                                      |                  |
| Numero ripiani   | 4                |
| Portabottiglie in metallo cromato  | •                |
| Numero cassette PerfectFresh   | 3                |
| Parete posteriore asciutta   | Plastica         |
| Numero di cestelli interni per alimenti in scatola                                     | 2                |
| Balconcino interno sportello porta-bottiglie   | 2                |
| Balconcino interno sportello   | 4                |
| <b>Efficienza e sostenibilità</b>  |                  |
| Classe di efficienza energetica (A-G)  | E                |
| Consumo di energia annuo in kWh  | 204,40           |
| Consumo energetico in 24 h in kWh  | 0,55             |
| <b>Sicurezza</b>   |                  |
| Funzione di blocco   | •                |
| Allarme acustico sportello   | •                |
| Allarme ottico sportello   | •                |
| <b>Dati tecnici</b>  |                  |
| Larghezza nicchia min. in mm   | 560              |
| Larghezza nicchia max. in mm   | 570              |
| Altezza nicchia min., in mm  | 1772             |
| Altezza nicchia max., in mm  | 1788             |
| Profondità vano d'incasso in mm  | 550              |
| Larghezza elettrodomestico in mm   | 559              |
| Altezza elettrodomestico in mm   | 1770             |

K 7744 E

Frigorifero da incasso

con PerfectFresh Pro per più freschezza, luce a LED e vano congelatore 4\*.



Codice EAN: 4002516378686 / Numero di materiale: 11641820 /  
Vecchio numero di materiale: 36774400EU1

|   |                    |
|---|--------------------|
| Profondità elettrodomestico in mm                   | 546                |
| Peso in kg  | 60,2               |
| Tecnica di fissaggio                                | Sportello fisso    |
| Max. peso frontale sportello vano frigorifero in kg | 26                 |
| Classe climatica                                    | SN-T               |
| Vano frigorifero in l                               | 248                |
| di cui zona PerfectFresh in l                       | 98                 |
| Vano congelatore a 4 stelle in l                    | 27                 |
| Volume utile complessivo in l                       | 275                |
| Autonomia di conservazione in caso di guasto in h   | 14                 |
| Quantità massima di congelamento in kg/24 h         | 2,00               |
| Classe di emissione di rumore aereo (A-D)           | B                  |
| Rumorosità in dB (A) re1pW                          | 35                 |
| Assorbimento di corrente in Milliampere (mA)        | 1200               |
| Tensione in V                                       | 220-240            |
| Protezione in A                                     | 10                 |
| Numero fasi   | 1                  |
| Frequenza in Hz                                     | 50                 |
| Lunghezza del cavo di alimentazione elettrica in m  | 2,2                |
| Sostituire luci                                     | Assistenza tecnica |
| <b>Accessori in dotazione</b>                       |                    |
| Contenitore per le uova                             | •                  |
| Vaschetta per i cubetti di ghiaccio                 | •                  |

## K 7744 E

Frigorifero da incasso

con PerfectFresh Pro per più freschezza, luce a LED e vano congelatore 4\*.

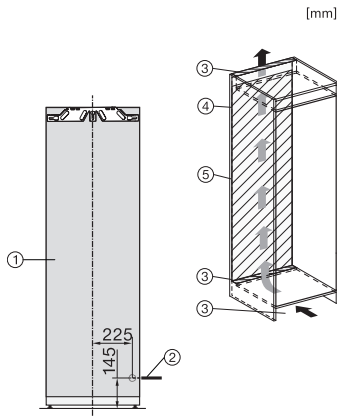

K7733E, K7763E, K7732E, K7734F, K7764E, K7743E, K7744E, K7773D, K7774D (footnote\*) (installation drawings)

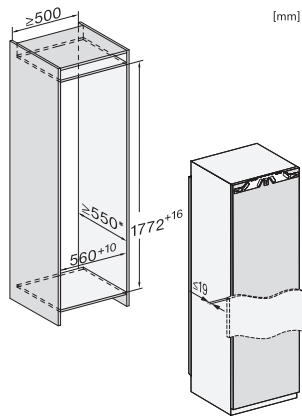

K7733E, K7763E, K7732D, K7732E, K7734F, K7764E, K7743E, K7744E, K7773D, K7774D, built-in (footnote\*) (drawings)

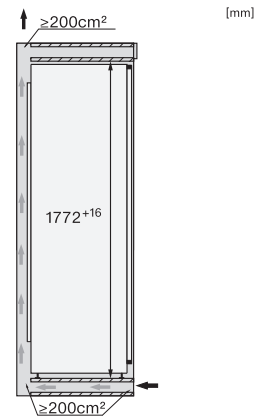

K7733E, K7763E, K7732E, K7734F, K7764E, K7743E, K7744E, K7773D, K7774D, side view (installation drawings)