

K 7477 B

Frigorifero da incasso

con FlexiLight2.0 e PerfectFresh Active: luce attiva per più freschezza.



- Alim. 5 volte più freschi con umidif. attiva: PerfectFresh Active
- Illum. personalizzata dei ripiani in vetro con FlexiLight2.0
- Distribuzione uniforme temperatura nel vano frigorifero: DynaCool
- Regolazione individuale in altezza dei balconcini interni
- Condensa non visibile con parete post. asciutta CleanSteel

Numero EAN: 4002516746607 / Numero di materiale: 12444230 /
Vecchio numero di materiale: 36747700EU1

Categoria apparecchio	
Frigorifero	•
Modello	
Apparecchio da incasso	•
Apparecchio da incasso integrato	•
Incernieratura sportello	destra
Incernieratura sportello modificabile	•
Design	
Illuminazione vano frigorifero	FlexiLight 2,0
Illuminazione ventilatore	•
Illuminazione sistema freschezza	•
Comfort d'uso	
Connessione in rete con Miele@home	•
Sistema freschezza	PerfectFresh Active
Umidificazione attiva del cassetto più in alto	•
Regolazione precisa dello sportello interno	•
ComfortClean	•
DynaCool	•
ComfortSize	•
SoftClose	•
SelfClose	•
Comandi	
Tipo di comandi	FreshTouch
Vano frigorifero disattivabile	No
Regolazione indipendente della temperatura del vano frigorifero e del vano congelatore	No
SuperFreddo	•
Numero zone temperatura	2
Modalità Sabbat	•
Modalità Party	•
Modalità Holiday	•
Frigorifero/Vano frigorifero	
Numero di ripiani	5
di cui divisibili (FlexiBoard)	1
di cui illuminati	3
Ripiano portabottiglie in metallo cromato	•
Numero cassette del fresco	2
Parete posteriore asciutta	CleanSteel
Numero balconcini interni sportello per conserve	3
Balconcino interno sportello porta-bottiglie	1
Balconcino interno sportello	4
Efficienza e sostenibilità	
Classe di efficienza energetica (A-G)	B
Consumo energetico annuo in kWh	73,00
Consumo energetico in 24 h in kWh	0,20
Sicurezza	
Funzione di blocco	•
Allarme acustico sportello	•
Allarme ottico sportello	•

K 7477 B

Frigorifero da incasso

con FlexiLight2.0 e PerfectFresh Active: luce attiva per più freschezza.



Numero EAN: 4002516746607 / Numero di materiale: 12444230 /
Vecchio numero di materiale: 36747700EU1

Dati tecnici	
Larghezza nicchia min. in mm	560
Larghezza nicchia max. in mm	570
Altezza nicchia min. in mm	1397
Altezza nicchia max. in mm	1413
Profondità nicchia in mm	550
Larghezza apparecchio in mm	559
Altezza apparecchio in mm	1395
Profondità apparecchio in mm	546
Peso in kg	54,9
Tecnica di fissaggio	Sportello fisso
Max. peso frontale sportello vano frigorifero in kg	21
Classe climatica	SN-T
Vano frigorifero in l	225
di cui zona PerfectFresh in l	67
Volume utile complessivo in l	224
Classe di emissione di rumore aereo (A-D)	A
Rumorosità in dB(A) re1pW	29
Corrente assorbita in milliampere (mA)	1200
Tensione in V	220-240
Protezione in A	10
Numero di fasi	1
Frequenza in Hz	50-60
Lunghezza del cavo elettrico in m	2,2
Sostituire lampadina	Assistenza tecnica
Accessori in dotazione	
Portauova	•
Box PerfectFresh	•

K 7477 B

Frigorifero da incasso

con FlexiLight2.0 e PerfectFresh Active: luce attiva per più freschezza.

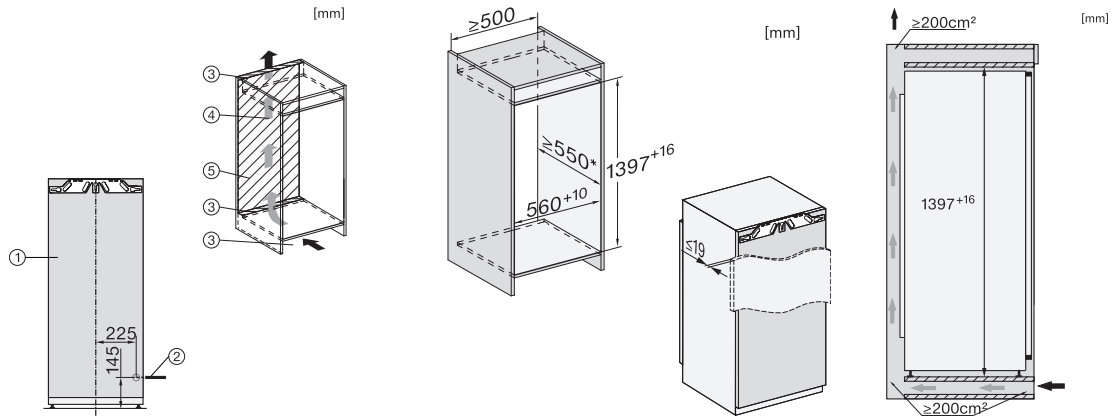

K7433E, K7434E, K7464E, K7443D, K7444D, K7473D, K7474D, FNS74470D, installation (footnote*) (installation drawings)

K7433E, K7434E, K7464E, K7443D, K7444D, K7473D, K7474D, FNS7470D, built-in (footnote*) (installation drawings)

K7477B, K7438C, K7433E, K7434E, K7464E, K7443D, K7444D, K7473D, K7474D, FNS7470D, side view (installation drawings)