

K 7674 E

Frigorifero da incasso

PerfectFresh Active per freschezza perfetta, FlexiLight 2.0 e congelatore 4\*.



- 5 volte più freschi con l'umidità attiva: PerfectFresh Active
- Illuminazione personalizzata ripiani in vetro con FlexiLight 2.0
- Vano congelatore 4integrato
- Distribuzione uniforme della temperatura nel vano: DynaCool
- Altezza regolabile dei balconcini dello sportello interno

Numero EAN: 4002516424505 / Numero di materiale: 11748720 /  
Vecchio numero di materiale: 36767400CH

<b>Categoria apparecchio</b>	
Frigorifero	•
<b>Modello</b>	
Apparecchio da incasso	•
Apparecchio da incasso integrato	•
Incernieratura sportello	destra
Incernieratura sportello modificabile	•
<b>Design</b>	
Illuminazione vano frigorifero	FlexiLight 2,0
Illuminazione ventilatore	•
Illuminazione sistema freschezza	•
<b>Comfort d'uso</b>	
Connessione in rete con Miele@home	•
Sistema freschezza	PerfectFresh Active
Umidificazione attiva del cassetto più in alto	•
Regolazione precisa dello sportello interno	•
ComfortClean	•
DynaCool	•
ComfortFrost	•
ComfortSize	•
SoftClose	•
SelfClose	•
<b>Comandi</b>	
Tipo di comandi	FreshTouch
Vano frigorifero disattivabile	No
Regolazione indipendente della temperatura del vano frigorifero e del vano congelatore	No
SuperFreddo	•
Numero zone temperatura	3
Modalità Sabbat	•
Modalità Party	•
Modalità Holiday	•
<b>Frigorifero/Vano frigorifero</b>	
Numero di ripiani	5
di cui illuminati	2
Numero cassette del fresco	2
Numero balconcini interni sportello per conserve	3
Balconcino interno sportello porta-bottiglie	1
Balconcino interno sportello	4
<b>Efficienza e sostenibilità</b>	
Classe di efficienza energetica (A-G)	E
Consumo energetico annuo in kWh	193,80
Consumo energetico in 24 h in kWh	0,53
<b>Sicurezza</b>	
Funzione di blocco	•
Allarme acustico sportello	•
Allarme ottico sportello	•
<b>Dati tecnici</b>	
Larghezza nicchia min. in mm	560
Larghezza nicchia max. in mm	570

K 7674 E

Frigorifero da incasso

PerfectFresh Active per freschezza perfetta, FlexiLight 2.0 e congelatore 4\*.



Numero EAN: 4002516424505 / Numero di materiale: 11748720 /  
Vecchio numero di materiale: 36767400CH

Altezza nicchia min. in mm	1574
Altezza nicchia max. in mm	1590
Profondità nicchia in mm	550
Larghezza apparecchio in mm	559
Altezza apparecchio in mm	1572
Profondità apparecchio in mm	544
Peso in kg	58,3
Tecnica di fissaggio	Sportello fisso
Max. peso frontale sportello vano frigorifero in kg	22
Classe climatica	SN-T
Vano frigorifero in l	211
di cui zona PerfectFresh in l	67
Vano congelatore 4 stelle in l	27
Volume utile complessivo in l	238
Tempo di conservazione in caso di guasto in h	14
Capacità di congelamento kg/24 h	2,00
Classe di rumorosità (A-D)	B
Potenza sonora rumorosità in dB(A) re1pW	34
Corrente assorbita in milliampere (mA)	1200
Tensione in V	220-240
Protezione in A	10
Numero di fasi	1
Frequenza in Hz	50
Lunghezza del cavo elettrico in m	2,2
Sostituire lampadina	Servizio clienti
<b>Accessori in dotazione</b>	
Portauova	•
Box PerfectFresh	•
Vaschetta per i cubetti di ghiaccio	•

K 7674 E

Frigorifero da incasso

PerfectFresh Active per freschezza perfetta, FlexiLight 2.0 e congelatore 4\*.

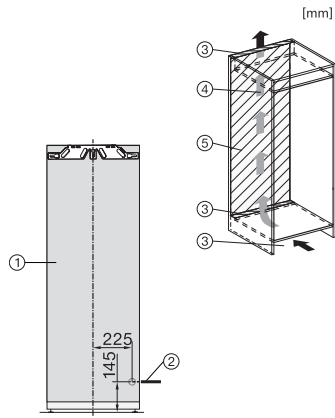

K7674E, installation (footnote\*) (installation drawings)

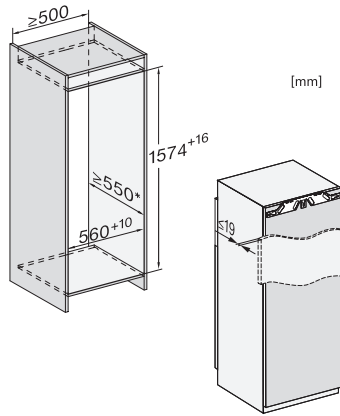

K7674E, built-in (footnote\*) (installation drawings)

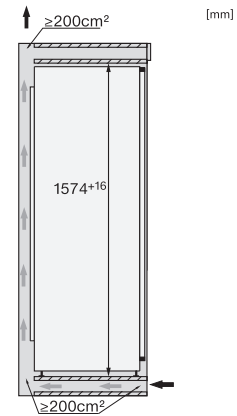

K7674E, side view (installation drawings)