

WTD 100-60 CH

Lavasciuga WT1:

Con tecnologia PerfectCare per una cura della biancheria delicata ed efficace.



- 8 kg di bucato e 5 kg per l'asciugatura – ideale per ogni giorno
- Risultati di asciugatura perfetti grazie a PerfectDry
- Il cestello a nido d'ape garantisce biancheria sempre in perfette condizioni.
- Risparmio, alte prestazioni e lunga durata: il motore ProfiEco

Numero EAN: 4002516400080 / Numero di materiale: 11664880 /
Vecchio numero di materiale: 11TD1601CH

Modello	
Impilabile a colonna	•
Side-by-side	•
Installazione sottopiano	•
Per installazione sottopiano	•
Incernieratura sportello	destra
Modello	
Lavatrici a carica frontale	•
Lavatrice con funzione asciug.	
Lavaggio e asciugatura in sequenza	•
Misurazione elettronica dell'umidità residua	•
Asciugatrice a condensa con raffreddamento ad acqua	•
Termocentrifuga	•
Centrifuga	
Velocità di centrifuga max.	1500
Stop con acqua	•
Funzione "No centrifuga"	•
Design	
Colore scocca	bianco loto
Colore pannelli	bianco loto
Design dello sportello	Grigio grafite PearlFinish
Colore selettore	Bianco loto
Tipo di pannello	diritto
Tipo di comandi	Selettore girevole
Display	DirectSensor bianco, 7 seg.
Tratt. delicato biancheria	
Cestello a nido d'ape	•
Carico in kg durante il lavaggio	8,0
Carico in kg durante l'asciugatura	5,0
Tecnologia PerfectCare	•
Comfort d'uso	
Connessione in rete con Miele@home	•
Posticipo avvio fino a 24 h	•
Indicazione durata residua	•
Indicazione svolgimento programma	No
Risciacquo automatico della lanugine	•
Cassetto detersivi AutoClean	•
AddLoad	•
Efficienza e sostenibilità	
Classe di efficienza energetica (A-G)	A
Classe di efficienza energetica lavaggio e asciugatura (A-G)	D
Consumo energetico ponderato per 100 cicli considerando il ciclo completo in kWh	266
Consumo energetico ponderato per 100 cicli considerando il ciclo di lavaggio in kWh	47
Consumo idrico ponderato per ciclo considerando il ciclo di lavaggio in l	47
Consumo idrico ponderato per ciclo considerando il ciclo completo in l	68
Classe di efficienza della centrifuga	B
Classe di emissione di rumore aereo (durante la centrifuga)	A

WTD 100-60 CH

Lavasciuga WT1:

Con tecnologia PerfectCare per una cura della biancheria delicata ed efficace.



Numero EAN: 4002516400080 / Numero di materiale: 11664880 /
Vecchio numero di materiale: 11TD1601CH

Emissione di rumore aereo durante la centrifuga in dB(A) re 1 pW

Durata del programma con capacità nominale per il ciclo di lavaggio	219
Durata del programma con capacità nominale per il ciclo completo	389
Potenza assorbita in modo spento in W	0,30
Potenza assorbita in modo stand-by in rete in W	0,70
Lavaggio a basse temperature "freddo" e "20 °C"	•
Regolazione automatica in base al carico	•
Flussometro	•
Regolazione della schiuma	•
Motore ProfiEco	•
Programmi di lavaggio	
Cotone	•
Lava/Indossa	•
Camicie	•
Lana (lavaggio a mano)	•
Express	•
Capi scuri/Jeans	•
Cotone freccia	•
ECO 40-60	•
Programmi di asciugatura	
Cotone	•
Cotone freccia	•
Lava/Indossa	•
Delicati	•
Camicie	•
Lana	•
Express	•
Capi scuri/Jeans	•
Aria calda	•
Extra di asciugatura	
Fase anti piega	•
Delicato	•
Extra di lavaggio	
Breve	•
Qualità	
Contrappesi in ghisa grigia	•
Sicurezza	
Sistema di protezione idrica	Watercontrol-System
Sicurezza bimbi	•
Codice PIN	•
Dati tecnici	
Dimensioni in mm (larghezza)	596
Dimensioni in mm (altezza)	850
Dimensioni in mm (profondità)	637
Profondità apparecchio con sportello aperto in mm	1055
Peso in kg	94
Potenza massima assorbita in kW	2,10-2,40
Tensione in V	220-240

WTD 100-60 CH

Lavasciuga WT1:

Con tecnologia PerfectCare per una cura della biancheria delicata ed efficace.



Numero EAN: 4002516400080 / Numero di materiale: 11664880 /
Vecchio numero di materiale: 11TD1601CH

Protezione in A	10
Frequenza in Hz	50
Lunghezza del cavo elettrico in m	2
Lunghezza del cavo elettrico in m	2,0

WTD 100-60 CH

Lavasciuga WT1:

Con tecnologia PerfectCare per una cura della biancheria delicata ed efficace.

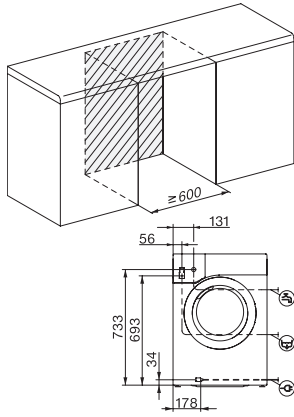

WT1 8/5 kg, installation drawing, slanted fascia or straight fascia, measures in mm

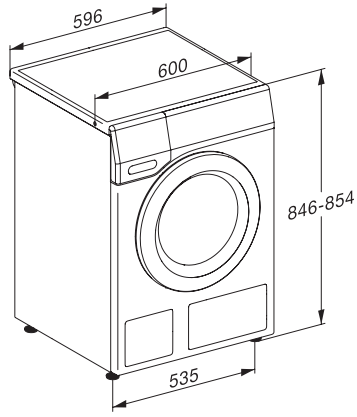

WT1 8/5 kg, drawing, slanted fascia or straight fascia, measures in mm

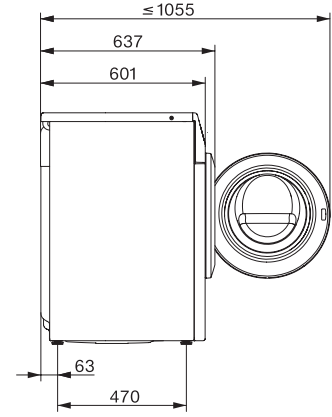

WT1 8/5 kg, drawing, slanted fascia or straight fascia, measures in mm

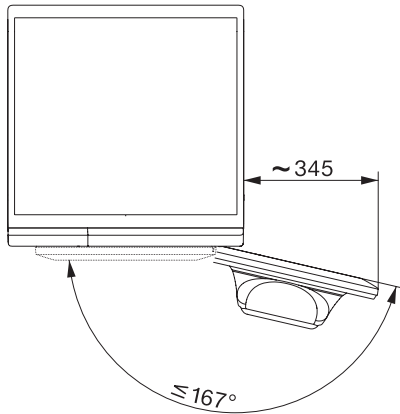

WT1 8/5 kg, drawing, slanted fascia or straight fascia, measures in mm