

DA 6708 D Aura Edition 6000

Cappa aspirante a isola

con comandi touch e LED a risparmio energetico per maggiore comodità d'uso.



- Design unico, ispirato agli elettrodom. da incasso Miele
- Comfort d'uso unico nel suo genere – Con@ctivity
- Potente: 620 m³/h nel livello di Booster
- Efficiente – Filtro a carboni attivi NoSmell
- Utile – Spia saturazione filtro a carboni attivi programmabile

Numero EAN: 4002515937051 / Numero di materiale: 10755620 /
Vecchio numero di materiale: 28670835D

Struttura e design	
Colore apparecchio	Bianco brillante
Modello	
Cappa aspirante a isola	•
Modalità di funzionamento	
Tipo di guida aria	Ricircolo
Comfort d'uso	
Connessione con Miele@home	•
Funzione automatica Con@ctivity	•
Comandi elettronici	•
Tasti a sfioramento	•
Uso	Comandi touch sul vetro
App Miele@mobile	•
Livelli di potenza (senza il livello booster)	3
Livelli di Booster	1
Funzionamento supplementare 5/15 min.	•
Spia saturazione filtro antigrasso	•
Spia saturazione filtro a carbone attivo	•
Efficienza e sostenibilità	
Consumi energetici annui in kWh/anno	80,6
Classe di efficienza energetica (da A+++ a D)	C
Classe di efficacia di separazione dei grassi	B
Classe di efficienza fluidodinamica	D
Classe di efficienza luminosa	A
Pulizia semplice	
Corpo della cappa facile da pulire – CleanCover	•
Sistema di filtraggio	
Numero di filtri antigrasso in acciaio inossidabile lavabili in lavastoviglie (a 10 strati)	2
Illuminazione	
Numero x watt	4 x 3 W
Intensità luminosa in Lx	720 lx
Temperatura colore in K	3500 Kelvin
Funzione dimmer	•
Aspiratore	
Ventola ad aspirazione unilaterale	•
Motore a corrente alternata (motore AC)	•
Ricircolo	
Portata aria livello 1 (m ³ /h) secondo EN 61591	250
Portata aria livello 2 (m ³ /h) secondo EN 61591	370
Portata aria livello 3 (m ³ /h) secondo EN 61591	470
Portata aria livello di Booster 1 (m ³ /h) secondo EN 61591	620
Potenza sonora livello 1 (dB(A) re 1 pW) secondo EN 60704-3	54,0
Potenza sonora livello 2 (dB(A) re 1 pW) secondo EN 60704-3	63,0
Potenza sonora livello 3 (dB(A) re 1 pW) secondo EN 60704-3	67,0

DA 6708 D Aura Edition 6000

Cappa aspirante a isola

con comandi touch e LED a risparmio energetico per maggiore comodità d'uso.



Numero EAN: 4002515937051 / Numero di materiale: 10755620 /
Vecchio numero di materiale: 28670835D

Potenza sonora livello di Booster 1 (dB(A) re 1 pW) secondo EN 60704-3 74,0

Pressione sonora livello 1 (dB(A) re 20 µPa) secondo EN 60704-2-13 39,0

Pressione sonora livello 2 (dB(A) re 20 µPa) secondo EN 60704-2-13 48,0

Pressione sonora livello 3 (dB(A) re 20 µPa) secondo EN 60704-2-13 53,0

Pressione sonora livello di Booster 1 (dB(A) re 20 µPa) secondo EN 60704-2-13 59,0

Sicurezza

Spegnimento di sicurezza •

Vetro di sicurezza monostrato (ESG) •

Dati tecnici

Larghezza del corpo cappa in mm 1000

Altezza del corpo cappa in mm 112

Altezza complessiva min. cappa a ricircolo in mm 500

Profondità del corpo cappa in mm 700

Altezza complessiva max. cappa a ricircolo in mm 1500

Peso netto in kg 33,0

Lunghezza del cavo elettrico in m 1,8

Allacciamento fisso •

Altezza minima sopra il piano cottura elettrico in mm 450

Distanza minima su piano cottura a gas (max. 12,6 kW potenza totale, bruciatore ≤ 4,5 kW) in mm 650

Numero di fasi 1

Potenza massima assorbita in kW 0,15

Tensione in V 230

Protezione in A 10

Frequenza in Hz 50

Istruzioni di montaggio

Sagoma di montaggio •

Combinazione con piano cottura predisposto WLAN Miele consigliato

Accessori in dotazione

Filtro a carboni attivi •

Accessori acquistabili

Filtro a carboni attivi rigenerabile DKF 21-R

DA 6708 D Aura Edition 6000

Cappa aspirante a isola

con comandi touch e LED a risparmio energetico per maggiore comodità d'uso.

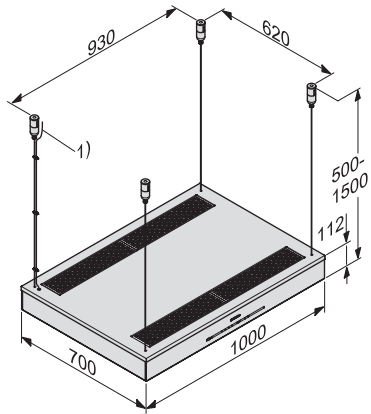

DA 6708 D (Installation drawing)