

DA 2628

Gruppo aspirante

con illuminazione a LED a risparmio energetico e tasti per facilità d'uso.



- Design su misura – completamente integrata in 1180 mm di larghezza
- Comfort d'uso unico nel suo genere – Con@ctivity
- Potente: 640 m³/h nel livello di Booster
- Motore ECO prestazioni elevate, risparmio energetico e silenziosità
- Eleganti ed efficienti – Pannelli con aspirazione perimetrale

Numero EAN: 4002515935491 / Numero di materiale: 10751290 /
Vecchio numero di materiale: 28262855D

Modello	
Gruppo aspirante	•
Modalità di funzionamento	
Tipo di guida aria	Aria di sfianto
Design	
Colore	Acciaio inox
Aspirazione perimetrale	•
Comfort d'uso	
Connessione con Miele@home	•
Funzione automatica Con@ctivity	•
Comandi elettronici	•
Livelli di potenza (senza il livello booster)	3
App Miele@mobile	•
Spegnimento livello booster programmabile	•
Funzionamento supplementare 5/15 min.	•
Spia saturazione filtro antigrasso	•
Saturazione filtri antigrasso programmabile	•
Vano interno cappa CleanCover facile da pulire	•
Efficienza e sostenibilità	
Consumo energetico annuo in kWh/anno	26,8
Classe di efficienza energetica (da A+++ a D)	A+
Motore ECO	•
Sistema PowerManagement	•
Consumo energetico annuo in kWh/anno	26,8
Classe di efficienza fluidodinamica	A
Classe di efficienza luminosa	A
Classe di efficienza del filtraggio dei grassi	A
Sistema di filtraggio	
Numero di filtri antigrasso metallici in acciaio inossidabile (dieci strati) adatti al lavaggio in lavastoviglie	4
Illuminazione	
LED	•
Numero x watt	3 x 4,5 W
Intensità luminosa in Lx	700 lx
Temperatura colore in K	3500 Kelvin
Funzione dimmer	•
Aspiratore	
Ventola ad aspirazione bilaterale	•
Motore a corrente continua (motore DC)	•
Aria di sfianto	
Potenza aria livello 1 (m ³ /h) secondo EN 61591	200
Potenza aria livello 2 (m ³ /h) secondo EN 61591	300
Potenza aria livello 3 (m ³ /h) secondo EN 61591	400
Potenza di aerazione livello booster (m ³ /h)	640
Potenza sonora livello 1 (dB(A) re1pW) secondo EN 60704-3	36,0
Potenza sonora livello 2 (dB(A) re1pW) secondo EN 60704-3	44,0
Potenza sonora livello 3 (dB(A) re1pW) secondo EN 60704-3	51,0

DA 2628

Gruppo aspirante

con illuminazione a LED a risparmio energetico e tasti per facilità d'uso.



Numero EAN: 4002515935491 / Numero di materiale: 10751290 /
Vecchio numero di materiale: 28262855D

Potenza sonora livello booster (dB(A) re1pW) secondo
EN 60704-3 62,0

Pressione sonora livello 1 (dB(A) re20μPa) 22,0

Pressione sonora livello 2 (dB(A) re20μPa) secondo
EN 60704-2-13 30,0

Pressione sonora livello 3 (dB(A) re20μPa) secondo
EN 60704-2-13 37,0

Pressione sonora livello booster (dB(A) re20μPa) secondo
EN 60704-2-13 48,0

Sicurezza

Spegnimento di sicurezza •

Dati tecnici

Larghezza del corpo cappa in mm 1180

Altezza del corpo cappa in mm 63

Profondità del corpo cappa in mm 293

Distanza minima dai piani cottura elettrici in mm 450

Peso netto in kg 15,0

Lunghezza del cavo elettrico in m 1,5

Spina schuko •

Distanza minima dai piani di cottura a gas (potenza
complessiva max. 12,6 kW, bruciatore ≤ 4,5 kW) in mm 650

Potenza massima assorbita in kW 0,09

Tensione in V 230

Protezione in A 10

Numero di fasi 1

Frequenza in Hz 50

Istruzioni di montaggio

Allacciamento sfiato superiore •

Allacciamento sfiato superiore e posteriore •

Diametro manicotto di sfiato in mm 150

Combinazione con piano cottura predisposto WLAN Miele consigliato

Accessori in dotazione

Valvola di ritenuta •

Accessori acquistabili

Filtro a carboni attivi Nein

DA 2628

Gruppo aspirante

con illuminazione a LED a risparmio energetico e tasti per facilità d'uso.

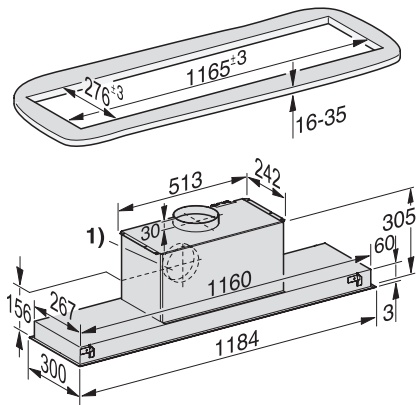

DA 2628, stainless steel – Integrated cooker hood
(Installation drawing)