

CS 1234-1 I
Elemento ProLine
con due zone cottura elettriche



- Design professionale: vetroceramica con cornice larga 576 mm 576 mm
- Molto flessibile – 4 zone per gli usi più diversi
- Controllo semplice e diretto – Comando con manopole in metallo
- Molteplici funzioni – Mantenere al caldo e TwinBooster
- Comodo e sicuro – Spia di funzionamento e calore residuo

Numero EAN: 4002514932446 / Numero di materiale: 07863120 /
Vecchio numero di materiale: 27123452CH

Tipo di riscaldamento	
Tipo di riscaldamento	Induzione
Modello	
ProLine	•
Design	
Elegante superficie in vetroceramica	•
Incasso rialzato	-/-
Design della stampa	LightPrint
Cornice in acciaio inossidabile	•
Logo Miele impresso sull'acciaio inossidabile	•
Incasso rialzato	•
Dotazione zone di cottura	
Numero di zone di cottura	4
1a zona di cottura/area di cottura	
Posizione	davanti a sinistra
Tipo	Zona cottura ampliabile
Dimensioni in mm	Ø 140-200
Potenza Booster max. in W	3000
Potenza max. in W	1850
2a zona di cottura/area di cottura	
Posizione	dietro a sinistra
Tipo	Zona cottura ampliabile
Dimensioni in mm	Ø 140-200
Potenza Booster max. in W	3000
Potenza max. in W	1850
3a zona di cottura/area di cottura	
Posizione	dietro a destra
Tipo	Zona cottura ampliabile
Dimensioni in mm	Ø 160-230
Potenza Booster max. in W	3000
Potenza max. in W	2300
Potenza TwinBooster max. in W	3700
4a zona di cottura/area di cottura	
Posizione	davanti a destra
Tipo	Zona cottura ampliabile
Dimensioni in mm	Ø 100-160
Potenza Booster max. in W	2200
Potenza max. in W	1400
Comfort d'uso	
Riconoscimento pentola e dimensioni pentola	•
Comandi tramite manopole	•
Dispositivo automatico di inizio cottura	•
Mantenere al caldo	•
Efficienza e sostenibilità	
Utilizzo del calore residuo	•
Pulizia semplice	
Vetroceramica facile da pulire	•

CS 1234-1 I
Elemento ProLine
con due zone cottura elettriche



Numero EAN: 4002514932446 / Numero di materiale: 07863120 /
Vecchio numero di materiale: 27123452CH

Sicurezza

Spegnimento di sicurezza	•
Funzione di blocco	•
Blocco messa in funzione	•
Ventola di raffreddamento integrata	•
Protezione antisurriscaldamento	•
Indicazione tempo residuo	•
Indicazione funzionamento	•

Dati tecnici

Dimensioni (H x L x P) in mm	90 x 576 x 520
Dimensioni in mm (larghezza)	576
Dimensioni in mm (altezza)	90
Dimensioni in mm (profondità)	520
Misure intaglio in mm (larghezza) per incasso rialzato	560 mm
Misure intaglio in mm (profondità) per incasso rialzato	500 mm
Altezza di incasso con scatola allacciamenti in mm	59
Peso in kg	14
Lunghezza del cavo elettrico in m	2,0
Tensione in V	230
Frequenza in Hz	50-60

Accessori in dotazione

Cavo di allacciamento	Sì
-----------------------	----

CS 1234-1 I
Elemento ProLine
con due zone cottura elettriche

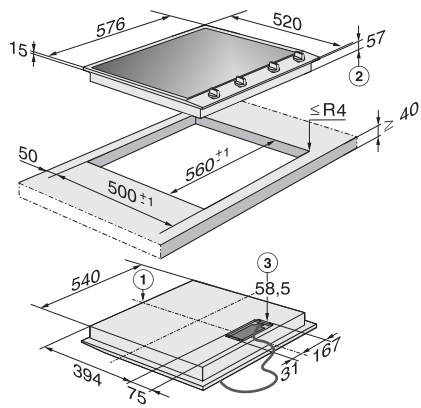

CS 1234-1 I (Installation drawing)