

KMDA 7272-1 FL Silence

Placa de inducción con extractor integrado

800 mm | Modo de salida de aire al exterior y recirculación | SilenceMotor | Zonas de cocción individuales



- El TwolnOne más silencioso de Miele: motor Silence
- Mucho espacio: cuatro zonas de cocción redondas
- Regulación automática de los niveles de ventilador – Con@ctivity
- Manejo compacto por fila numérica: ComfortSelect Plus
- Instalación flexible: Plug & Play, recirculación de aire guiada o salida de aire



Código EAN: 4002516989325 / Número de material: 12970660 /
Número de material antiguo: 267272751B

General information	
Nombre del modelo	KMDA 7272-1 FL Silence
Número de material del fabricante	12970660
Número EAN	4002516989325
Gama	Silver
Tipo de instalación	
Placa de inducción con extractor integrado	•
Funciones	
Salida de aire guiada con accesorios opcionales	DFK-xxxx,DMK 150-1
Recirculación de aire guiada con accesorios especiales (no incluidos en el suministro)	DFK-xxxx,DUU 1500,DUU 600
Recirculación de aire no guiada (instalación Plug&Play)	•
Diseño	
Elegante superficie vitrocerámica	•
Montaje sobre encimera	•
Color de la vitrocerámica	Negro
Sistema de extracción enrasado	•
Montaje enrasado	•
Color de la rejilla de la cubierta	Negro
Dotación de zonas de cocción	
Número de zonas de cocción	4
Número máximo de recipientes de cocción	4
1. zona/área de cocción	
Posición	anterior izquierda
Tipo	Zona de cocción Vario
Tamaño en mm	Ø 110-220
Potencia máx. en W	2300
Potencia máx. del Booster en W	3000
2. zona/área de cocción	
Posición	posterior izquierda
Tipo	Zona de cocción Vario
Tamaño en mm	Ø 100-190
Potencia máx. en W	1400
Potencia máx. del Booster en W	2100
3. zona/área de cocción	
Posición	posterior derecha
Tipo	Anillo de doble circuito
Tamaño en mm	Ø 110-220
Potencia máx. en W	2300
Potencia máx. Booster en W	3000
4. zona/área de cocción	
Posición	Posición frontal derecha
Tipo	Anillo de doble circuito
Tamaño en mm	Ø 100-180
Potencia máx. en W	1400
Potencia máx. Booster en W	2100
Confort de manejo	
Con@ctivity	•

KMDA 7272-1 FL Silence

Placa de inducción con extractor integrado

800 mm | Modo de salida de aire al exterior y recirculación | SilenceMotor | Zonas de cocción individuales



Código EAN: 4002516989325 / Número de material: 12970660 /

Número de material antiguo: 267272751B

Indicación digital de los niveles de potencia	•
Manejo a través de teclas sensoras	ComfortSelect Plus
Color de las indicaciones	Amarillo
Detección permanente de recipientes de cocción	•
Desconexión posterior 5/15 min.	•
Indicación de saturación del filtro de carbón activo	•
Función Stop & Go	•
Función Recall	•
Indicación de saturación del filtro de grasas	•
Minutero avisador	•
Desconexión de seguridad	•
Inicio automático de cocción	•
Mantenimiento del calor	•
Ajustes personalizables	•
CleanCover para limpieza fácil del interior de la campana	•
Eficiencia	
Clase de eficiencia energética (A+++ – D)	A+
Consumo de potencia en estado desconectado en W	0,5
Consumo de potencia en modo preparado en W	0,8
Consumo de potencia modo preparado en red en W	2,0
Motor ECO	•
Tiempo hasta conex. auto. estado desconectado en min	10
Consumo energético anual en kW/año	31,3
Tiempo hasta conex. auto. stand-by en min	10
Motor Silence	•
Tiempo hasta conex. auto. modo preparado en red en min	10
Clase de eficiencia fluidodinámica	A
Clase de eficiencia de iluminación	NA
Clase de eficiencia de filtrado de grasa	A
Confort de mantenimiento	
Superficie vitrocerámica fácil limpieza	•
Limpieza rápida del interior de la campana extractora	•
Limpieza intensiva del interior de la campana extractora	•
Sistema de filtrado	
Número de filtros para la grasa en acero inoxidable aptos para lavavajillas (10 capas)	1
Salida de aire	
Potencia de extracción mín. (m³/h) según EN 61591	205
Potencia de extracción máx. (m³/h) según EN 61591	533
Potencia de extracción (m³/h) en el nivel Intensivo según EN 61591	606
Nivel acústico mín. (dB(A) re1pW) según EN 60704-3	41
Nivel acústico máx. (dB(A) re1pW) según EN 60704-3	64
Nivel acústico del nivel Booster (dB(A) re1pW) según EN 60704-3	68
Presión sonora mín. (dB(A) re20µPa) según EN 60704-2-13	28,0
Presión sonora máx. (dB(A) re20µPa) según EN 60704-2-13	51,0

KMDA 7272-1 FL Silence

Placa de inducción con extractor integrado

800 mm | Modo de salida de aire al exterior y recirculación | SilenceMotor | Zonas de cocción individuales



Código EAN: 4002516989325 / Número de material: 12970660 /

Número de material antiguo: 267272751B

Nivel de presión acústica en nivel intensivo (dB(A) re 20 µPa) según EN 60704-2-13 54,0

Recirculación del aire

Potencia de extracción mín. (m³/h) según EN 61591 160

Potencia de extracción máx. (m³/h) según EN 61591 475

Potencia de extracción en el nivel Booster 1 (m³/h) según EN 61591 510

Nivel acústico mín. (dB(A) re1pW) según EN 60704-3 46,0

Nivel acústico máx. (dB(A) re1pW) según EN 60704-3 68,0

Nivel acústico del nivel Booster 1 (dB(A) re1pW) según EN 60704-3 70,0

Presión sonora mín. (dB(A) re20µPa) según EN 60704-2-13 33,0

Presión sonora máx. (dB(A) re20µPa) según EN 60704-2-13 55,0

Presión sonora en el nivel Booster 1 (dB(A) re20µPa) según EN 60704-2-13 57,0

Seguridad

Desconexión automática de seguridad •

Función de bloqueo •

Bloqueo de puesta en funcionamiento •

Ventilador de refrigeración integrado •

Protección contra el sobrecalentamiento •

Indicador de calor residual •

Conexión para interruptor de contacto de ventana •

Datos técnicos

Medidas en mm (Ancho) 800

Medidas en mm (Alto) 200

Medidas en mm (Fondo) 520

Altura de montaje con caja de conexiones en mm 200

Medidas del hueco en mm (ancho) para montaje sobre encimera 780 mm

Medidas del hueco en mm (fondo) para montaje sobre encimera 500 mm

Medida interior del hueco en mm (Ancho) para montaje enrasado 780

Medida interior del hueco en mm (Fondo) para montaje enrasado 500

Peso neto en kg 15

Medida exterior del hueco en mm (Ancho) para montaje enrasado 804

Medida exterior del hueco en mm (Fondo) para montaje enrasado 524

Potencia nominal total en kW 7,50

Tensión en V 230

Frecuencia en Hz 50-60

Longitud de la conducción eléctrica en m 1,6

Accesorios suministrados

Cable de conexión Sí

Filtro de carbón activado DKF 35-P •

Adaptador Plug&Play •

KMDA 7272-1 FL Silence

Placa de inducción con extractor integrado

800 mm | Modo de salida de aire al exterior y recirculación | SilenceMotor | Zonas de cocción individuales

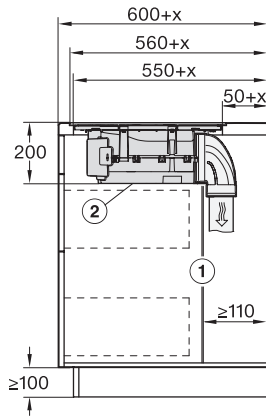

KMDA7272-1FL, KMDA7473-1FL/FL MattFinish, KMDA7272FL, KMDA7473FL – Side view flush+X

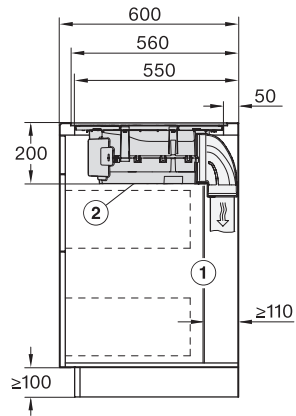

KMDA7272-1FL, KMDA7473-1FL/FL MattFinish, KMDA7272FL, KMDA7473FL – Side view flush

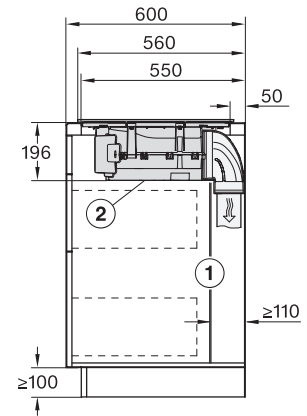

KMDA7272-1FL, KMDA7473-1FL/FL MattFinish, KMDA7272FL, KMDA7473FL – Side view lying on top

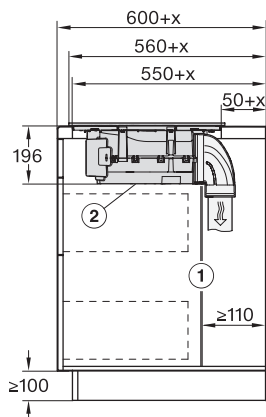

KMDA7272-1FL, KMDA7473-1FL/FL MattFinish, KMDA7272FL, KMDA7473FL – Side view lying on top+X

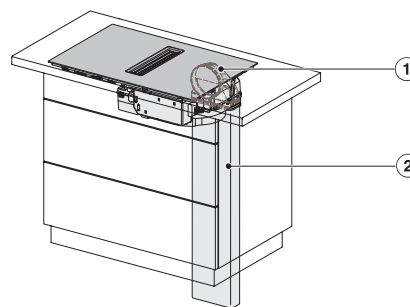

KMDA7272-1FL/FR, KMDA7473-1FL/FL MattFinish/FR, KMDA7272FL/FR, KMDA7473FL/FR – Installation variant 1 Basis

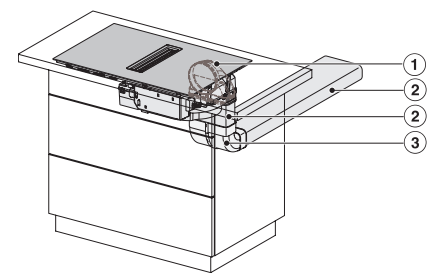

KMDA7272-1FL/FR, KMDA7473-1FL/FL MattFinish/FR, KMDA7272FL/FR, KMDA7473FL/FR – Installation variant 2 Basis

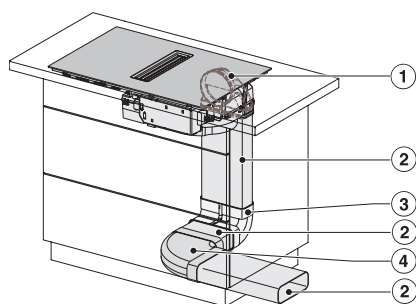

KMDA7272-1FL/FR, KMDA7473-1FL/FL MattFinish/FR, KMDA7272FL/FR, KMDA7473FL/FR - Installation variant 3 Basis

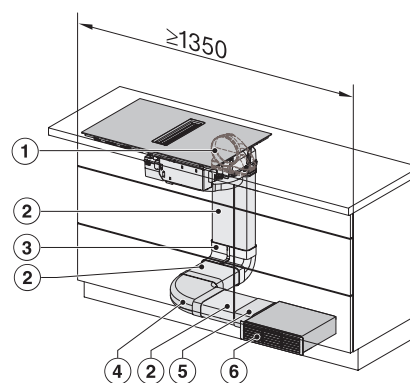

KMDA7272-1FL/FR, KMDA7473-1FL/FL MattFinish/FR, KMDA7272FL/FR, KMDA7473FL/FR – Installation variant 4 Circulating air

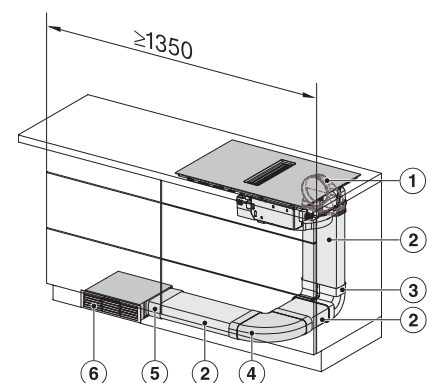

KMDA7272-1FL/FR, KMDA7473-1FL/FL MattFinish/FR, KMDA7272FL/FR, KMDA7473FL/FR – Installation variant 5 Circulating air

KMDA 7272-1 FL Silence

Placa de inducción con extractor integrado

800 mm | Modo de salida de aire al exterior y recirculación | SilenceMotor | Zonas de cocción individuales

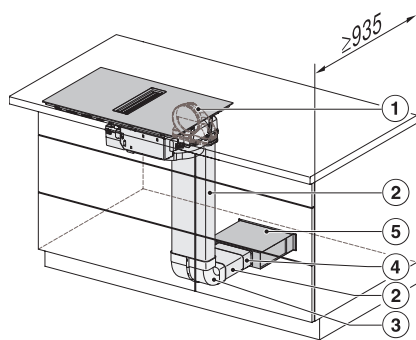

KMDA7272-1FL/FR, KMDA7473-1FL/FL MattFinish/FR, KMDA7272FL/FR, KMDA7473FL/FR – Installation variant 6 Circulating air

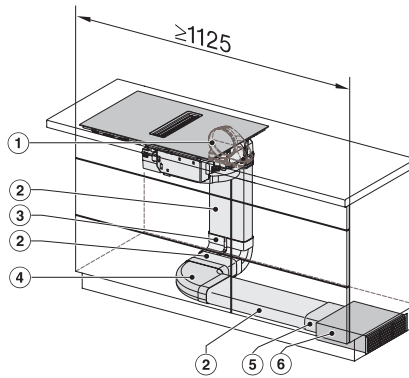

KMDA7272-1FL/FR, KMDA7473-1FL/FL MattFinish/FR, KMDA7272FL/FR, KMDA7473FL/FR – Installation variant 13 Circulating air

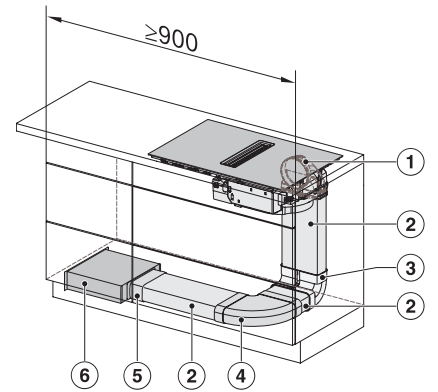

KMDA7272-1FL/FR, KMDA7473-1FL/FL MattFinish/FR, KMDA7272FL/FR, KMDA7473FL/FR – Installation variant 14 Circulating air

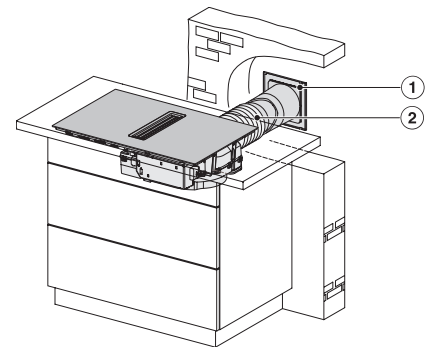
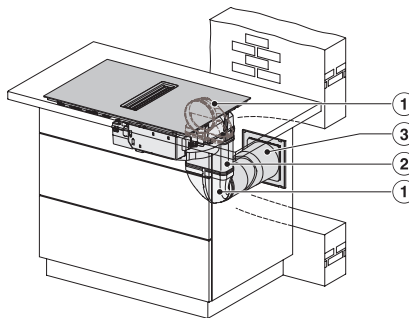
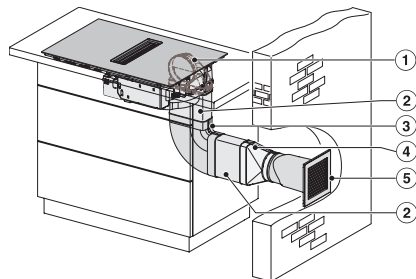

KMDA7272-1FL/FR, KMDA7473-1FL/FL MattFinish/FR, KMDA7272FL/FR, KMDA7473FL/FR – Installation variant 9 Exhaust air

KMDA7272-1FL/FR, KMDA7473-1FL/FL MattFinish/FR, KMDA7272FL/FR, KMDA7473FL/FR – Installation variant 10 Exhaust air

KMDA7272-1FL/FR, KMDA7473-1FL/FL MattFinish/FR, KMDA7272FL/FR, KMDA7473FL/FR – Installation variant 11 Exhaust air

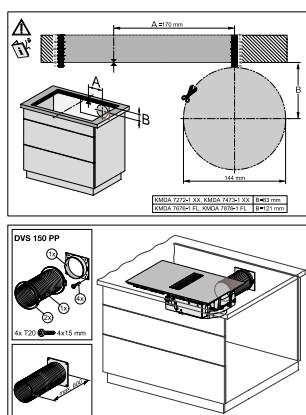
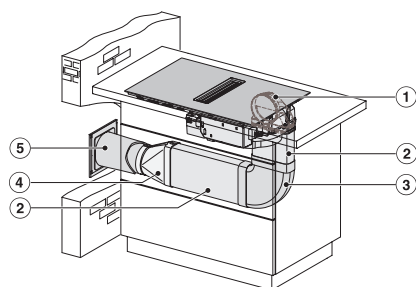

Installation plan DVS150PP

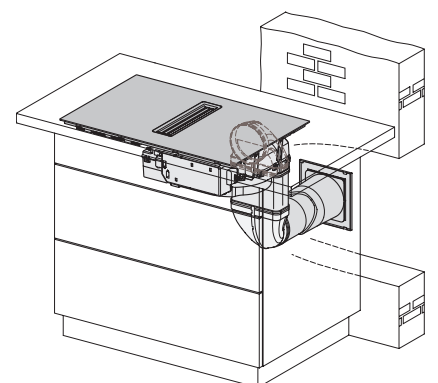

KMDA7272-1FL/FR, KMDA7473-1FL/FL MattFinish/FR, KMDA7272FL/FR, KMDA7473FL/FR – Installation variant 12 Exhaust air

KMDA7272-1FL/FR, KMDA7473-1FL/FR, KMDA7473-1FL MattFinish, KMDA7272FL/FR, KMDA7473FL/FR, Exhaust air

KMDA 7272-1 FL Silence

Placa de inducción con extractor integrado

800 mm | Modo de salida de aire al exterior y recirculación | SilenceMotor | Zonas de cocción individuales

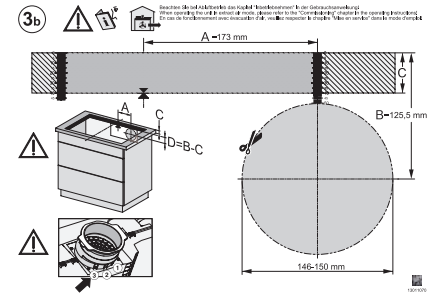
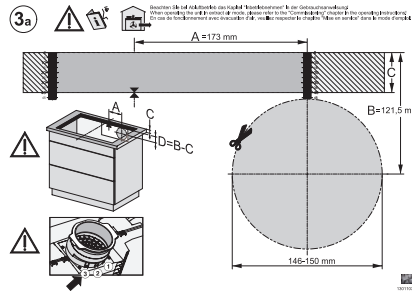
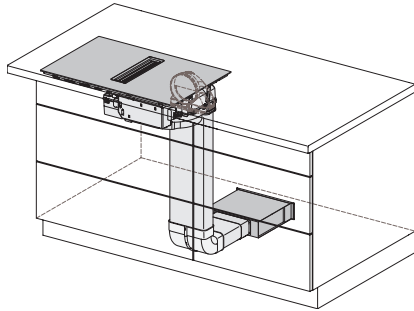

KMDA7272-1FL/FR, KMDA7473-1FL/FR, KMDA7473-1FL MattFinish, KMDA7272FL/FR, KMDA7473FL/FR, Air circulation

KMDA7272-1FL/FR, KMDA7473-1FL/FR, KMDA7473-1FL MattFinish – surface installation, 21 cm, drilling template

KMDA7272-1FL, KMDA7473-1FL, KMDA7473-1FL MattFinish – flush installation, drilling template, Installation depth 21 cm

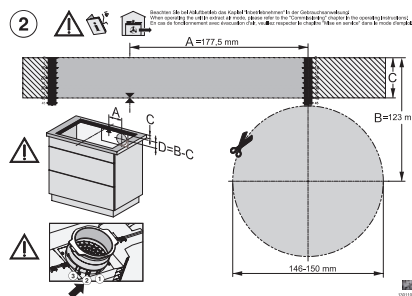
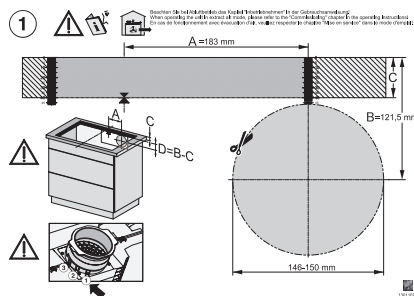

Betriebsart	Weiteres Zubehör	Werkzeugeinstellungen anpassen
Abluftbetrieb		•
Geführter Umluftbetrieb		•
Plug&Play-Betrieb	•	•

KMDA7272-1FL, KMDA7473-1FL, KMDA7473-1FL MattFinish – flush installation, drilling template, Installation depth 20 cm

KMDA7272-1FL/FR, KMDA7473-1FL/FR, KMDA7473-1FL MattFinish – surface installation, drilling template

KMDA7272-1FL/FR, KMDA7473-1FL/FR, KMDA7473-1FL MattFinish, KMDA7676-1FL, KMDA7876-1FL – Operating options