

TQ 1000 WP Nova Edition
 Secadora de bomba de calor T2
 9 kg | M Touch Pro | QuickPowerDry | SteamCare | WoolDry

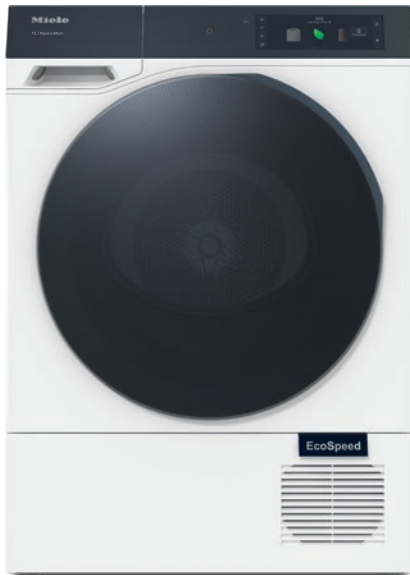

- Testadas para 20 años de resultados perfectos
- Con QuickPowerDry puedes secar tu ropa en solo 49 minutos*
- Con WoolDry, las prendas de lana se secan suavemente en la secadora
- SteamCare reduce el tiempo de planchado hasta un 50 % y refresca las prendas
- El gran display en color M Touch Pro facilita mucho el manejo

* La duración del programa puede variar en función de la carga. Tiempo medido para 4 kg de textiles Sintéticos/ Mezcla de algodón con un 30 % de humedad residual.



Código EAN: 4002516860280 / Número de material: 12696610 /
 Número de material antiguo: 12Q10001EU2

Display en varios idiomas	
Display disponible en varios idiomas gracias a MultiLingua	bahasa malaysia, dansk, deutsch, eesti, english (AU), english (CA), english (GB), english (US), español, français (CA), français (FR), hrvatski, italiano, latviesu, lietuviu, magyar, nederlands, norsk, polski, portugués, русский, română, slovenčina, slovenščina, srpski, suomi, svenska, türkçe, українська, čeština, ελληνικά, [?][?][?][?][?][?], [?][?], [?][?][?], [?][?][?][?], [?][?][?]
Diseño	
Apto para instalación en columna	•
Side-by-side	•
Apta para hueco	•
Apertura de la puerta	izquierda
Tipo de construcción	
Secadora de bomba de calor	•
Diseño	
Color del aparato	Blanco loto
Diseño de la puerta y del panel	BlackEffect
Tipo de panel de mandos	inclinado
Tipo de manejo	Manejo Touch
Display	M Touch Pro
AmbientLight	•
MotionReact	•
Resultados de secado	
Secado perfecto PerfectDry	•
Sistema de fragancias FragranceDos ²	•
Sistema de vapor SteamCare	•
PowerDry	•
Sistema inteligente de reversión del tambor	•
HygieneDry	•
Protección de la ropa	
SilenceDrum	•
Carga en kg	9,0
Confort de manejo	
Conexión con Miele@home	•
Wash2Dry	•
Preselección de inicio hasta 24 h	•
Indicación de tiempo restante	•
Indicación de la hora	•
Indicación de desarrollo del programa	Sí
Texto Info	•
Iluminación del tambor	LED

TQ 1000 WP Nova Edition
 Secadora de bomba de calor T2
 9 kg | M Touch Pro | QuickPowerDry | SteamCare | WoolDry

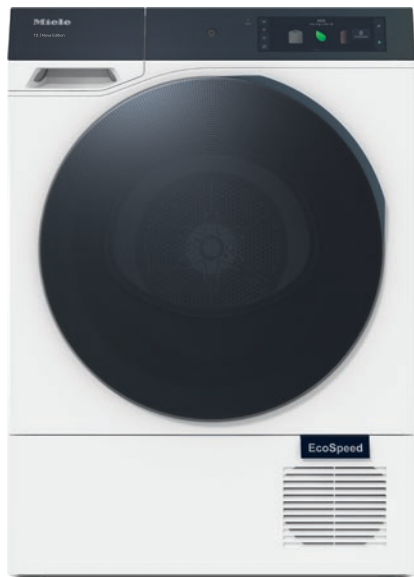

Código EAN: 4002516860280 / Número de material: 12696610 /
 Número de material antiguo: 12Q10001EU2

MultiLingua	•
Paquete de aislamiento acústico para un funcionamiento silencioso	•
Recipiente para agua condensada	•
Conducción de agua condensada integrada	•
AddLoad	•
ComfortOpen	•
Eficiencia y sostenibilidad	
Clase de eficiencia energética (A+++ – D)	A+++
Ahorro superior al valor límite (24) de la clase de eficiencia energética A+++	10%
Consumo energético anual en kWh	170
Tiempo de funcionamiento en el programa estándar en min.	231
Nivel acústico en el programa Algodón con carga completa en dB(A) re1pW	62
Clase de la eficiencia de condensación	A
Consumo de energía en el programa estándar Algodón secado normal a carga completa en kWh	1,44
EcoFeedback	•
Tecnología EcoDry	•
Intercambiador de calor libre de mantenimiento	•
Motor ProfiEco	•
EcoSpeed	•
Programas de secado	
Automático	•
Algodón	•
ECO	•
Sintéticos/Mezcla de algodón	•
Delicado	•
Ahuecar seda	•
Ahuecar lana	•
Lana	•
Exprés	•
Vaqueros	•
Outdoor	•
Impermeabilizar	•
Ropa de deporte	•
Aire frío	•
Aire caliente	•
Programa cesto	•
Alisar	•
Ropa de cama	•
Camisas/Blusas	•
QuickPowerDry	•
QuickHygiene	•
Prendas de plumas/Edredones	•
Extra Secado	
Protección antiarrugas	•
Delicado plus	•

TQ 1000 WP Nova Edition
 Secadora de bomba de calor T2
 9 kg | M Touch Pro | QuickPowerDry | SteamCare | WoolDry

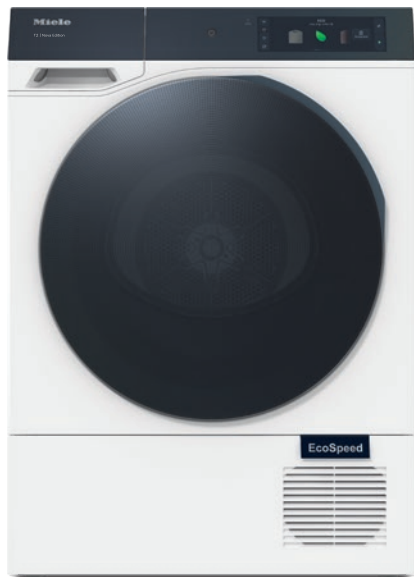

Código EAN: 4002516860280 / Número de material: 12696610 /
 Número de material antiguo: 12Q10001EU2

Avisador acústico	•
DryCare 40	•
Favoritos	•
AddProgrammes	•
Ahorro de energía	•
Alisar extra	•
Calidad	
Desprendedores	•
Seguridad	
Seguro para niños	•
Código PIN	•
Indicación «Vaciar recipiente»	•
Indicación «Limpiar filtros»	•
Datos técnicos	
Medidas en mm (Ancho)	596
Medidas en mm (Alto)	850
Medidas en mm (Fondo)	643
Fondo con la puerta abierta en mm	1110
Peso neto en kg	55
Potencia nominal total en kW	1,45
Tensión en V	220-240
Fusibles en A	10
Frecuencia en Hz	50
Longitud de la conducción eléctrica en m	2,0
Cierre hermético	•
Tipo de refrigerante	R290
Cantidad de refrigerante en kg	0,14
Índice GWP del refrigerante en CO ₂ e	3
Índice GWP del aparato en CO ₂ e	0,44
Sustitución de lámparas	Servicio Post-venta
Accesorios suministrados	
Envase de fragancia	•
Cupón para una segunda fragancia	•

TQ 1000 WP Nova Edition
Secadora de bomba de calor T2
9 kg | M Touch Pro | QuickPowerDry | SteamCare | WoolDry

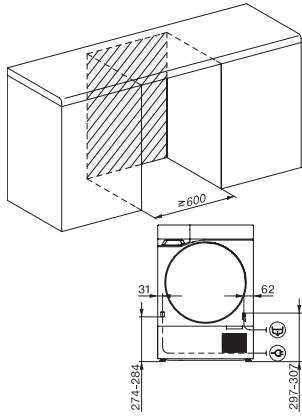

T2 drawing, facia 17 degree, measures in mm

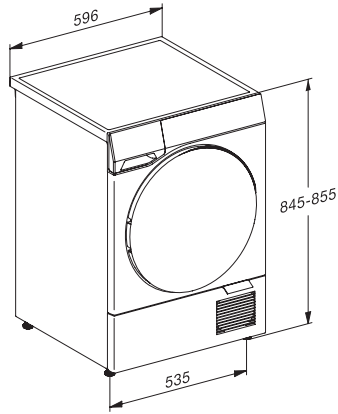

T2 drawing, facia 17 degree, measures in mm

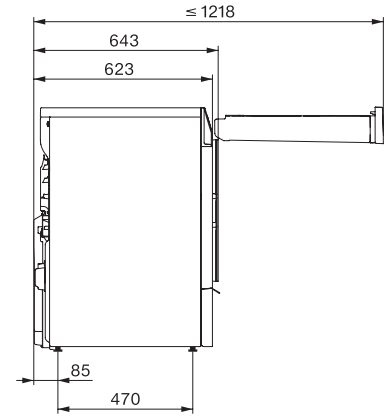

T2 drawing, facia 17 degree, with QuickPowerDry, measures in mm

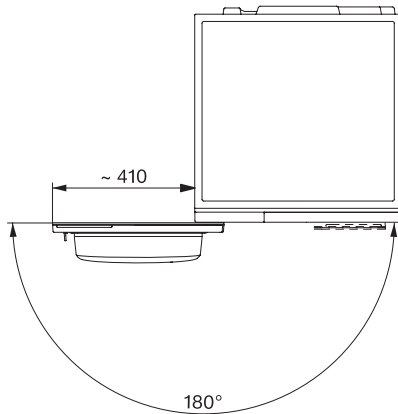

T2 drawing, facia 17 degree, with QuickPowerDry, measures in mm