

DGC 7860 HC Pro

Horno a vapor

para cocinar al vapor, hornear y asar, con sonda inalámbrica y HydroClean.



- Gran display con sensor de proximidad – M Touch + MotionReact
- Resultados perfectos: tecnología de vapor DualSteam
- Muy crujientes y jugosos: cocción combinada
- Miele@home: aparato con conexión WiFi con Mix & Match
- Limpieza sencilla – HydroClean e interior en acero inoxidable

Código EAN: 4002516631910 / Número de material: 12120600 /
Número de material antiguo: 237860291B

| Diseño constructivo | |
|--|----------------|
| Horno a vapor | • |
| VitroLine | • |
| Color del aparato | Obsidian Black |
| Ventajas Miele | |
| Calentamiento rápido | • |
| Pre calentamiento | • |
| Generación externa del vapor | • |
| Sensor clima | • |
| Ajuste personalizado del grado de humedad para Cocción combinada | • |
| Preparación de menús completos, sin mezcla de sabores | • |
| Mix & Match | • |
| Sonda térmica | sin cable |
| Programas automáticos con ajustes personalizados | • |
| Mantenimiento del calor | • |
| Crisp función | • |
| Funciones | |
| Descongelar | • |
| Programas automáticos | • |
| Programas automáticos específicos de países | • |
| Cocción combinada | • |
| Cocción combinada con aire caliente plus | • |
| Cocción combinada con calentamiento de bóveda/solera | • |
| Cocción combinada con grill grande | • |
| Cocinar al vapor | • |
| Sous-vide | • |
| Calentar | • |
| Bandejas gourmet | • |
| Funciones con grill | • |
| Grill | • |
| Grill pequeño | • |
| Aire caliente plus | • |
| Cocción intensiva | • |
| Repostería especial | • |
| Calor de bóveda y solera | • |
| Calor de bóveda | • |
| Calor de solera | • |
| Grill con recirculación de aire | • |
| Aire caliente Eco | • |
| Cocción al vapor ECO | • |
| Atemperar platos | • |
| Funciones especiales | • |
| Confort de manejo | |
| Conexión con Miele@home | • |
| Display | M Touch |
| Sensor de proximidad MotionReact | • |
| MotionReact: la luz se enciende al aproximarse | • |
| MotionReact: el display se enciende al aproximarse | • |
| MotionReact: tono de confirmación al aproximarse | • |

DGC 7860 HC Pro

Horno a vapor

para cocinar al vapor, hornear y asar, con sonda inalámbrica y HydroClean.



Código EAN: 4002516631910 / Número de material: 12120600 /
Número de material antiguo: 237860291B

| | |
|--|------|
| MotionReact: Reconocimiento de frontales de muebles | • |
| SoftOpen | • |
| SoftClose | • |
| MultiLingua | • |
| MyMiele | • |
| Función Ayuda | • |
| Panel elevable con motor | • |
| Cocción independiente de la cantidad | • |
| Cocción al vapor hasta en cuatro niveles simultáneos | • |
| Preparación automática de menús completos con vapor | • |
| Reducción del vapor antes de finalizar el tiempo de cocción | • |
| Señales acústicas polifónicas | • |
| Indicación de la hora | • |
| Indicación de la fecha | • |
| Minutero avisador | • |
| Programación de inicio de cocción | • |
| Programación de fin de cocción | • |
| Programación de tiempos de cocción | • |
| Indicación de la temperatura real | • |
| Indicación de la temperatura teórica | • |
| Señal acústica al alcanzar la temperatura teórica | • |
| Propuesta de temperatura | • |
| Programas propios | • |
| Programa Sabbath | • |
| Ajustes personalizados | • |
| Confort de mantenimiento | |
| Interior en acero inoxidable y acabado estructurado | • |
| Resistencia del grill abatible | • |
| Generador externo de vapor | • |
| HydroClean | • |
| Programa Mantenimiento | • |
| Programa Remojo | • |
| Programa Aclarado | • |
| Programa para el secado del interior del horno | • |
| Sistema de sujeción rápida para listones portabandejas | • |
| Listones portabandejas extraíbles | • |
| Descalcificar | • |
| Puerta CleanGlass | • |
| Tecnología de vapor/conexión de agua | |
| DualSteam | • |
| Generador de vapor, potencia en kW | 3,30 |
| Depósito de agua fresca, volumen en l | 1,4 |
| Depósito de agua fresca, detrás del panel elevable | • |
| Depósito de condensado, integrado detrás de la puerta elevable con motor | • |
| Filtro de desagüe | • |
| Seguridad | |
| Sistema de enfriamiento del aparato con frente frío | • |
| Desconexión automática de seguridad | • |
| Bloqueo de puesta en funcionamiento | • |
| Sistema de enfriamiento de vahos | • |

DGC 7860 HC Pro

Horno a vapor

para cocinar al vapor, hornear y asar, con sonda inalámbrica y HydroClean.



Código EAN: 4002516631910 / Número de material: 12120600 /

Número de material antiguo: 237860291B

Bloqueo del teclado

•

Datos técnicos

| | |
|--|---------------------|
| Número de niveles de bandeja | 4 |
| Identificación de los niveles de bandeja | • |
| Apertura de la puerta | abajo |
| Iluminación del interior del horno | BrilliantLight |
| Temperaturas en funcionamiento como horno mín. en °C | 30 |
| Temperaturas en funcionamiento como horno máx. en °C | 230 |
| Temperaturas en funcionamiento como horno a vapor mín. en °C | 40 |
| Temperaturas en funcionamiento como horno a vapor máx. en °C | 100 |
| Ancho del hueco mín. en mm | 560 |
| Ancho del hueco máx. en mm | 568 |
| Alto del hueco mín. en mm | 590 |
| Alto del hueco máx. en mm | 595 |
| Fondo del hueco en mm | 550 |
| Medidas del aparato (An x Al x Fo) en mm | 595 x 596 x 567 |
| Ancho del aparato en mm | 595 |
| Alto del aparato en mm | 596 |
| Fondo del aparato en mm | 567 |
| Peso neto en kg | 46,5 |
| Potencia nominal total en kW | 3,45 |
| Tensión en V | 230 |
| Frecuencia en Hz | 50 |
| Fusibles en A | 16 |
| Número de fases | 1 |
| Cable de conexión con clavija de enchufe | • |
| Longitud de la conducción eléctrica en m | 2 |
| Sustitución de lámparas | Servicio Post-venta |

Accesorios suministrados

| | |
|---|---|
| Bandeja universal con PerfectClean | 1 |
| Parrilla con PerfectClean | 1 |
| Guías telescópicas FlexiClip con PerfectClean (par) | 1 |
| Listones portabandejas extraíbles (par) | 1 |
| Recipientes de cocción de acero inoxidable perforados | 2 |
| Recipientes de cocción de acero inoxidable sin perforar | 1 |
| Detergente HydroClean | 1 |
| Pastillas descalcificadoras | 2 |

Display en varios idiomas

Display disponible en varios idiomas gracias a MultiLingua

bahasa malaysia, dansk, deutsch, english, español, français, hrvatski, italiano, magyar, nederlands, norsk, polski, português, русский, română, slovenčina, slovenščina, srpski, suomi, svenska, türkçe, українська, čeština, ελληνικά,

DGC 7860 HC Pro

Horno a vapor

para cocinar al vapor, hornear y asar, con sonda inalámbrica y HydroClean.



DG7x40, DGC7x4x, DGC7x6x, DG7635, DGM7x4x, DO7, H2860B/BP, H7240BM, H7x40BM, H7x4xB/BP, H7x6xB/BP, installation drawings

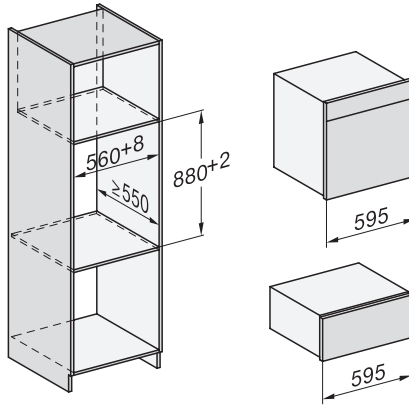

ESW7x20, DGC7x6xHCPro, DGC7x6xHCXPro installation drawings



ESW7x10, EVS7010, DGC7x6xHCPro, DGC7x6xHCXPro installation drawings



built-in DGC XXL, installation drawing

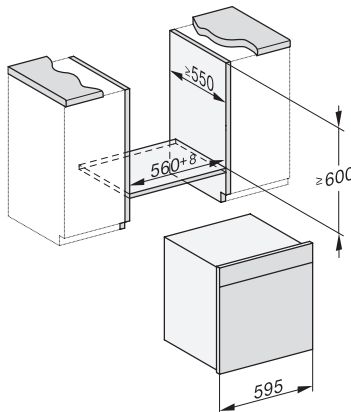

built-in DGC XXL build-under, installation drawing

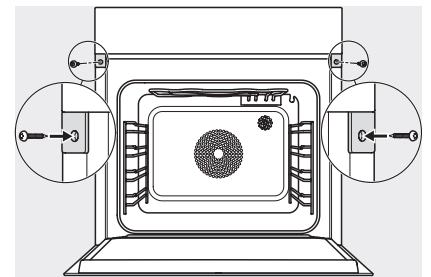

screw joint DGC XXL, installation drawing

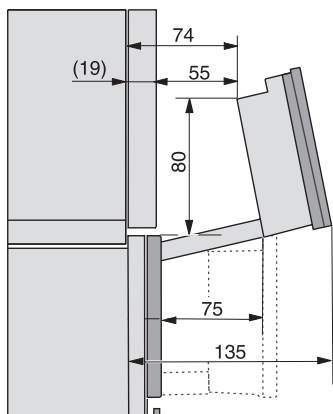

DGC7x4x Schwenkbereich der Blende, installation drawings

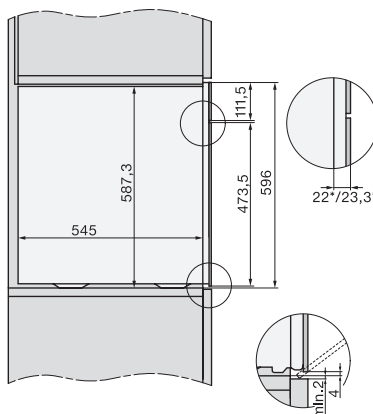

side view DGC XXL, installation drawings