

DGC 7460 HC Pro

Horno a vapor

para cocinar al vapor, hornear y asar, con conectividad y HydroClean.



- Gran display de texto con sensores: DirectSensor
- Resultados perfectos: tecnología de vapor DualSteam
- Muy crujientes y jugosos: cocción combinada
- Confort: panel autoelevable con depósito de agua situado detrás
- Limpieza sencilla – HydroClean e interior en acero inoxidable

A<sup>+</sup>

Código EAN: 4002516637417 / Número de material: 12118430 /  
Número de material antiguo: 23746049SER

| Diseño constructivo  |                             |
|--|-----------------------------|
| Horno a vapor  | •                           |
| PureLine   | •                           |
| Color del aparato  | Acero inoxidable/CleanSteel |
| Ventajas Miele   |                             |
| Calentamiento rápido   | •                           |
| Pre calentamiento  | •                           |
| Generación externa del vapor                                     | •                           |
| Sensor clima   | •                           |
| Ajuste personalizado del grado de humedad para Cocción combinada | •                           |
| Preparación de menús completos, sin mezcla de sabores            | •                           |
| Mix & Match  | •                           |
| Programas automáticos con ajustes personalizados                 | •                           |
| Mantenimiento del calor  | •                           |
| Crisp función  | •                           |
| Funciones  |                             |
| Descongelar  | •                           |
| Programas automáticos  | •                           |
| Programas automáticos específicos de países                      | •                           |
| Cocción combinada  | •                           |
| Cocción combinada con aire caliente plus                         | •                           |
| Cocción combinada con calentamiento de bóveda/solera             | •                           |
| Cocción combinada con grill grande                               | •                           |
| Cocinar al vapor   | •                           |
| Sous-vide  | •                           |
| Calentar   | •                           |
| Bandejas gourmet   | •                           |
| Funciones con grill  | •                           |
| Grill  | •                           |
| Grill pequeño  | •                           |
| Aire caliente plus   | •                           |
| Cocción intensiva  | •                           |
| Repostería especial  | •                           |
| Calor de bóveda y solera   | •                           |
| Calor de bóveda  | •                           |
| Calor de solera  | •                           |
| Grill con recirculación de aire                                  | •                           |
| Aire caliente Eco  | •                           |
| Cocción al vapor ECO   | •                           |
| Atemperar platos   | •                           |
| Funciones especiales   | •                           |
| Confort de manejo  |                             |
| Conexión con Miele@home  | •                           |
| Display  | DirectSensor                |
| SoftOpen   | •                           |
| SoftClose  | •                           |
| MultiLingua  | •                           |
| Panel elevable con motor   | •                           |
| Cocción independiente de la cantidad                             | •                           |

DGC 7460 HC Pro

Horno a vapor

para cocinar al vapor, hornear y asar, con conectividad y HydroClean.



Código EAN: 4002516637417 / Número de material: 12118430 /  
Número de material antiguo: 23746049SER

|  |       |
|--|-------|
| Cocción al vapor hasta en cuatro niveles simultáneos                     | •     |
| Preparación automática de menús completos con vapor                      | •     |
| Reducción del vapor antes de finalizar el tiempo de cocción              | •     |
| Indicación de la hora  | •     |
| Indicación de la fecha   | •     |
| Minutero avisador  | •     |
| Programación de inicio de cocción  | •     |
| Programación de fin de cocción   | •     |
| Programación de tiempos de cocción                                       | •     |
| Indicación de la temperatura real  | •     |
| Indicación de la temperatura teórica                                     | •     |
| Señal acústica al alcanzar la temperatura teórica                        | •     |
| Propuesta de temperatura   | •     |
| Programas propios  | •     |
| Programa Sabbath   | •     |
| Ajustes personalizados   | •     |
| <b>Eficiencia y sostenibilidad</b>                                       |       |
| Clase de eficiencia energética (A+++ – D)                                | A+    |
| <b>Confort de mantenimiento</b>  |       |
| Superficie en acero inoxidable/CleanSteel                                | •     |
| Interior en acero inoxidable y acabado estructurado                      | •     |
| Resistencia del grill abatible   | •     |
| Generador externo de vapor   | •     |
| HydroClean   | •     |
| Programa Mantenimiento   | •     |
| Programa Remojo  | •     |
| Programa Aclarado  | •     |
| Programa para el secado del interior del horno                           | •     |
| Sistema de sujeción rápida para listones portabandejas                   | •     |
| Listones portabandejas extraíbles  | •     |
| Descalcificar  | •     |
| Puerta CleanGlass  | •     |
| <b>Tecnología de vapor/conexión de agua</b>                              |       |
| DualSteam  | •     |
| Generador de vapor, potencia en kW                                       | 3,30  |
| Depósito de agua fresca, volumen en l                                    | 1,4   |
| Depósito de agua fresca, detrás del panel elevable                       | •     |
| Depósito de condensado, integrado detrás de la puerta elevable con motor | •     |
| Filtro de desagüe  | •     |
| <b>Seguridad</b>   |       |
| Sistema de enfriamiento del aparato con frente frío                      | •     |
| Desconexión automática de seguridad                                      | •     |
| Bloqueo de puesta en funcionamiento                                      | •     |
| Sistema de enfriamiento de vahos   | •     |
| Bloqueo del teclado  | •     |
| <b>Datos técnicos</b>  |       |
| Volumen interior en l  | 67    |
| Número de niveles de bandeja   | 4     |
| Identificación de los niveles de bandeja                                 | •     |
| Apertura de la puerta  | abajo |

## DGC 7460 HC Pro

### Horno a vapor

para cocinar al vapor, hornear y asar, con conectividad y HydroClean.



Código EAN: 4002516637417 / Número de material: 12118430 /  
Número de material antiguo: 23746049SER

|  |   |
|--|---|
| Iluminación del interior del horno                           | BrilliantLight  |
| Temperaturas en funcionamiento como horno mín. en °C         | 30  |
| Temperaturas en funcionamiento como horno máx. en °C         | 230   |
| Temperaturas en funcionamiento como horno a vapor mín. en °C | 40  |
| Temperaturas en funcionamiento como horno a vapor máx. en °C | 100   |
| Ancho del hueco mín. en mm                                   | 560   |
| Ancho del hueco máx. en mm                                   | 568   |
| Alto del hueco mín. en mm                                    | 590   |
| Alto del hueco máx. en mm                                    | 595   |
| Fondo del hueco en mm  | 550   |
| Medidas del aparato (An x Al x Fo) en mm                     | 595 x 596 x 567   |
| Ancho del aparato en mm                                      | 595   |
| Alto del aparato en mm                                       | 596   |
| Fondo del aparato en mm                                      | 567   |
| Peso neto en kg  | 46,4  |
| Potencia nominal total en kW                                 | 3,45  |
| Tensión en V   | 230   |
| Frecuencia en Hz   | 50  |
| Fusibles en A  | 16  |
| Número de fases  | 1   |
| Cable de conexión con clavija de enchufe                     | •   |
| Longitud de la conducción eléctrica en m                     | 2   |
| Sustitución de lámparas                                      | Servicio Post-venta   |
| <b>Accesorios suministrados</b>                              |   |
| Bandeja universal con PerfectClean                           | 1   |
| Parrilla con PerfectClean                                    | 1   |
| Listones portabandejas extraíbles (par)                      | 1   |
| Recipientes de cocción de acero inoxidable perforados        | 1   |
| Recipientes de cocción de acero inoxidable sin perforar      | 1   |
| Detergente HydroClean  | 1   |
| Pastillas descalcificadoras                                  | 2   |
| <b>Display en varios idiomas</b>                             |   |
| Display disponible en varios idiomas gracias a MultiLingua   | bahasa malaysia, dansk, deutsch, english, español, français, hrvatski, italiano, magyar, nederlands, norsk, polski, português, русский, română, slovenčina, slovensčina, srpski, suomi, svenska, türkçe, українська, čeština, ελληνικά, |

DGC 7460 HC Pro  
 Horno a vapor  
 para cocinar al vapor, hornear y asar, con conectividad y HydroClean.

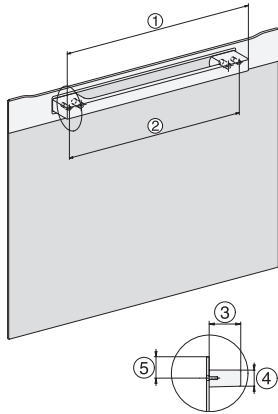

DG2840, DG7x40, DGC7x4x, DG7x6x, DGC7x6x, DGD7635, DGM7x4x, DO7, H28B/BP, H7x4xB/BM/BP, H7x6xB/BP, installation drawing

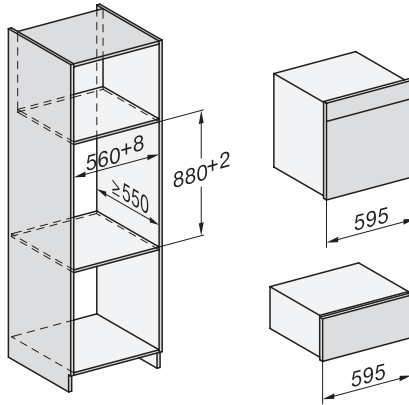

ESW7x20, DGC7x6xHCPro, DGC7x6xHCXPro installation drawings

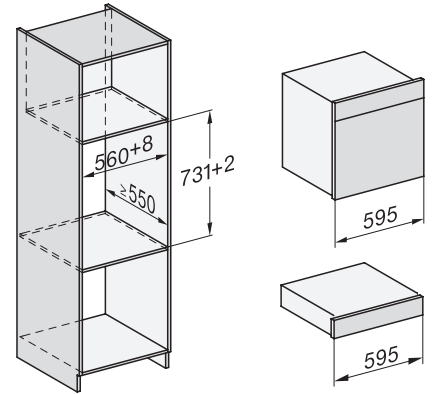

ESW7x10, EVS7010, DGC7x6xHCPro, DGC7x6xHCXPro installation drawings

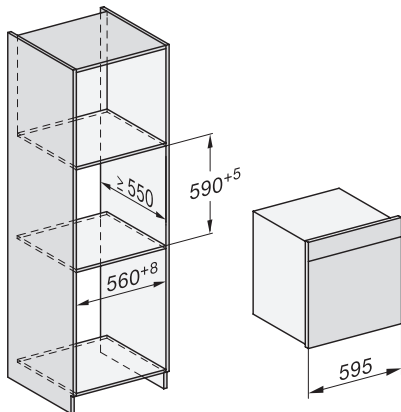

built-in DGC XXL, installation drawing

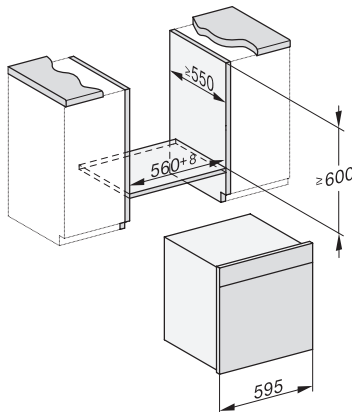

built-in DGC XXL build-under, installation drawing

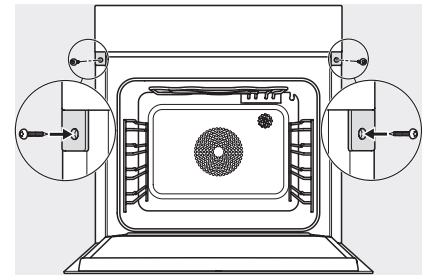

screw joint DGC XXL, installation drawing

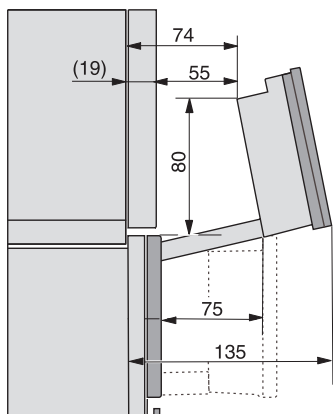

DGC7x4x Schwenkbereich der Blende, installation drawings

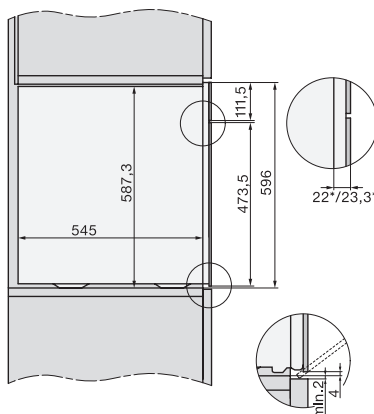

side view DGC XXL, installation drawings