

K 7444 D

Frigorífico de integración

con PerfectFresh Pro para gran frescura, iluminación LED y compartimento de 4*.



- Almacenamiento profesional para más frescura con PerfectFresh Pro
- Óptima iluminación del interior y sin mantenimiento con luces LED
- Compartimento congelador de 4 estrellas integrado
- Reparto regular de temperatura en todo el recinto: DynaCool
- No se percibe condensación gracias a la pared posterior seca



Código EAN: 4002516379096 / Número de material: 11641340 /
Número de material antiguo: 36744400EU1

Categoría del aparato	
Frigorífico	•
Diseño	
Aparato empotrable	•
Aparato empotrable integrado	•
Apertura de la puerta	derecha
Apertura de la puerta, intercambiable	•
Diseño	
Iluminación zona de refrigeración	LED
Confort de manejo	
Conexión con Miele@home	•
Sistema Fresh	PerfectFresh Pro
ComfortClean	•
DynaCool	•
ComfortFrost	•
ComfortSize	•
Equipamiento posterior SoftClose	•
Control	
Concepto de manejo	SensorTouch
Frigorífico desconectable	No
Regulación independiente de la temperatura del frigorífico y el congelador	No
SuperFrio	•
Número de zonas de temperatura	3
Modo Sabbat	•
Modo Party	•
Modo Holiday	•
Frigorífico/Congelador	
Número de baldas	4
Estante para botellas, de metal cromado	•
N.º de cajones para alimentos frescos	2
Pared posterior seca de material sintético	Materiales sintéticos
Nº estantes puerta para conservas	3
Estante en la cara interior de la puerta para botellas	1
Estante interior puerta	4
Eficiencia y sostenibilidad	
Clase de eficiencia energética (A-G)	D
Consumo energético anual en kWh	145,30
Consumo energético en 24 h en kWh	0,39
Seguridad	
Función de bloqueo	•
Alarma acústica de la puerta	•
Alarma óptica de la puerta	•
Datos técnicos	
Ancho mín. del hueco en mm	560
Ancho máx. del hueco en mm	570
Alto mín. del hueco en mm	1397
Alto máx. del hueco en mm	1413
Fondo del hueco en mm	550
Ancho del aparato en mm	559

K 7444 D

Frigorífico de integración

con PerfectFresh Pro para gran frescura, iluminación LED y compartimento de 4*.



Código EAN: 4002516379096 / Número de material: 11641340 /
Número de material antiguo: 36744400EU1

Alto del aparato en mm	1395
Fondo del aparato en mm	546
Peso neto en kg	48,8
Técnica de fijación	Puerta fija
Peso máximo del frontal de puerta del frigorífico en kg	21
Clase climática	SN-T
Zona de refrigeración en l	191
de ellos, zona PerfectFresh en l	67
Zona de congelación 4 estrellas en l	16
Capacidad útil total en l	206
Tiempo de almacenamiento en caso de anomalía en h	9
Capacidad de congelación en kg/24 h	2,00
Clase de emisiones de ruido acústico (A-D)	B
Nivel acústico en db(A) re1pW	35
Consumo de corriente en miliamperios (mA)	1200
Tensión en V	220-240
Fusibles en A	10
Número de fases	1
Frecuencia en Hz	50-60
Longitud de la conducción eléctrica en m	2,2
Sustitución de lámparas	Servicio Post-venta
Accesorios suministrados	
Huevera	•
Cubitera	•

K 7444 D

Frigorífico de integración

con PerfectFresh Pro para gran frescura, iluminación LED y compartimento de 4*.

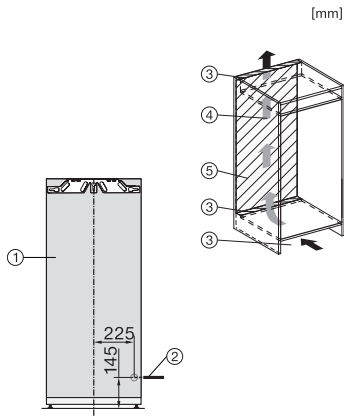

K7433E, K7434E, K7464E, K7443D, K7444D, K7473D, K7474D, FNS74470D, installation (footnote*) (installation drawings)

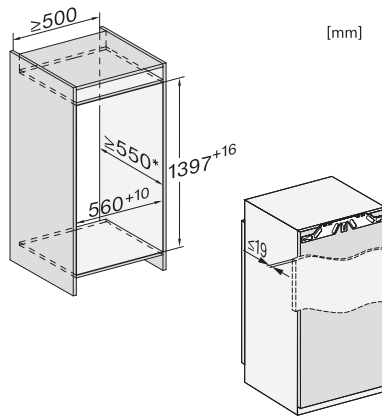

K7433E, K7434E, K7464E, K7443D, K7444D, K7473D, K7474D, FNS7470D, built-in (footnote*) (installation drawings)

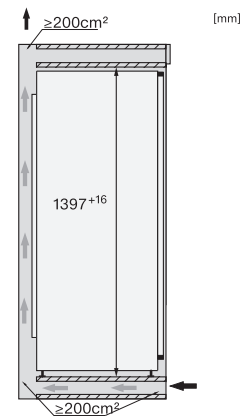

K7477B, K7438C, K7433E, K7434E, K7464E, K7443D, K7444D, K7473D, K7474D, FNS7470D, side view (installation drawings)