

K 7114 E

Frigorífico de integración
con compartimento congelador de 4* e iluminación LED para más comodidad.



- Óptima iluminación del interior y sin mantenimiento con luces LED
- Compartimento congelador de 4 estrellas integrado
- Rápida refrigeración de alimentos gracias a SuperFrio automático



Código EAN: 4002516373247 / Número de material: 11621990 /
Número de material antiguo: 36711400EU1

Categoría del aparato	
Frigorífico	•
Diseño	
Aparato empotrable	•
Aparato empotrable integrado	•
Apertura de la puerta	derecha intercambiable
Apertura de la puerta, intercambiable	•
Diseño	
Iluminación zona de refrigeración	LED
Confort de manejo	
ComfortFrost	•
Control	
Concepto de manejo	TouchControl
Frigorífico desconectable	No
Regulación independiente de la temperatura del frigorífico y el congelador	No
SuperFrio	•
Número de zonas de temperatura	2
Frigorífico/Congelador	
Número de baldas	3
Nº estantes puerta para conservas	2
Estante en la cara interior de la puerta para botellas	1
Estante interior puerta	3
Eficiencia y sostenibilidad	
Clase de eficiencia energética (A-G)	E
Consumo energético anual en kWh	144,18
Consumo energético en 24 h en kWh	0,39
Seguridad	
Alarma acústica de la puerta	•
Datos técnicos	
Ancho mín. del hueco en mm	560
Ancho máx. del hueco en mm	568
Alto mín. del hueco en mm	874
Alto máx. del hueco en mm	881
Fondo del hueco en mm	550
Ancho del aparato en mm	558
Alto del aparato en mm	874
Fondo del aparato en mm	545
Peso neto en kg	38,3
Técnica de fijación	Puerta fija
Peso máximo del frontal de puerta del frigorífico en kg	19
Clase climática	SN-ST
Zona de refrigeración en l	109
Zona de congelación 4 estrellas en l	15
Capacidad útil total en l	124
Tiempo de almacenamiento en caso de anomalía en h	10
Capacidad de congelación en kg/24 h	3,80
Clase de emisiones de ruido acústico (A-D)	C
Nivel acústico en db(A) re1pW	37
Consumo de corriente en miliamperios (mA)	700

K 7114 E

Frigorífico de integración

con compartimento congelador de 4* e iluminación LED para más comodidad.



Código EAN: 4002516373247 / Número de material: 11621990 /
Número de material antiguo: 36711400EU1

Tensión en V	220-240
Fusibles en A	10
Número de fases	1
Frecuencia en Hz	50
Longitud de la conducción eléctrica en m	2,3
Sustitución de lámparas	Servicio Post-venta
Accesorios suministrados	
Huevera	•
Cubitera	•

K 7114 E

Frigorífico de integración

con compartimento congelador de 4* e iluminación LED para más comodidad.

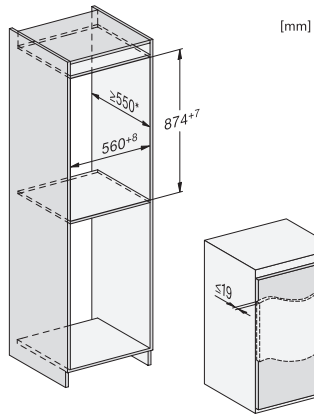

K7113D, K7113F, K7114E, K7103F, K7103D, K7104E,
built-in (footnote*) (installation drawings)

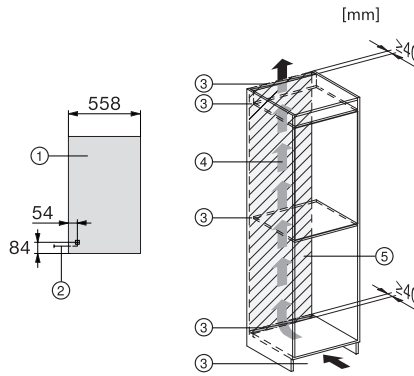

K7113D, K7113F, K7114E, K7103F, K7103D, K7104E,
installation (footnote*) (installation drawings)

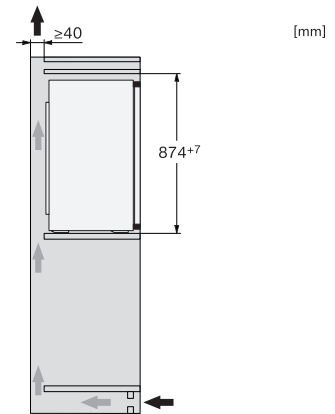

K7113D, K7113F, K7114E, K7103F, K7103D, K7104E,
side view (installation drawings)