

CS 7102-1 FL  
Elemento SmartLine  
con dos quemadores



- Mandos para el fácil manejo con una sola mano
- Diseño elegante: para instalación enrasada o sobre encimera
- Combina perfectamente con todos los elementos SmartLine
- Particularmente versátil – 1 quemador normal y 1 quemador rápido
- Fácil limpieza – soportes ComfortClean para el lavavajillas

Código EAN: 4002516306191 / Número de material: 11408180 /  
Número de material antiguo: 27710251B

<b>Tipo de calentamiento</b>	
Tipo de calentamiento	Gas
<b>Diseño</b>	
SmartLine	•
<b>Diseño</b>	
Elegante superficie de vitrocerámica	•
Montaje enrasado	•
Color de la vitrocerámica	Negro
Montaje sobre encimera	•
<b>Dotación de zonas de cocción</b>	
Número de zonas de cocción	2
<b>1. zona/área de cocción</b>	
Posición	anterior centro
Tipo	Quemador normal
Tamaño en mm	Ø 120-220
Potencia máx. en W	1700
<b>2. zona/área de cocción</b>	
Posición	posterior centro
Tipo	Quemador rápido
Tamaño en mm	Ø 140-240
Potencia máx. en W	2700
<b>Confort de manejo</b>	
Manejo a través de teclas sensoras	Mandos
Manejo a través de mandos	•
Encendido eléctrico con una sola mano	•
<b>Confort de mantenimiento</b>	
Superficie vitrocerámica fácil limpieza	•
Soportes para ollas aptos para el lavavajillas	•
<b>Seguridad</b>	
GasStop	•
<b>Datos técnicos</b>	
Medidas (Al x An x Fo) en mm	92 x 378 x 520
Medidas en mm (Ancho)	378
Medidas en mm (Alto)	92
Medidas en mm (Fondo)	520
Medidas del hueco (An x Fo) para montaje enrasado en mm	358/382 x 500/524
Medidas del hueco en mm (ancho) para montaje sobre encimera	358
Medidas del hueco en mm (fondo) para montaje sobre encimera	500
Altura de montaje con caja de conexiones en mm	92
Medida interior del hueco en mm (Ancho) para montaje enrasado	358
Medida interior del hueco en mm (Fondo) para montaje enrasado	500
Peso neto en kg	7
Medida exterior del hueco en mm (Ancho) para montaje enrasado	382
Medida exterior del hueco en mm (Fondo) para montaje enrasado	524

CS 7102-1 FL  
Elemento SmartLine  
con dos quemadores



Código EAN: 4002516306191 / Número de material: 11408180 /  
Número de material antiguo: 27710251B

Potencia nominal total en kW	4,40
Longitud de la conducción eléctrica en m	2,0
Tensión en V	230
Frecuencia en Hz	50-60
<b>Accesorios suministrados</b>	
CSFG7000 FlameGuard	•
Cable de conexión	Sí
Juego de toberas para gas natural	•
Juego de toberas para gas licuado	•

CS 7102-1 FL  
Elemento SmartLine  
con dos quemadores

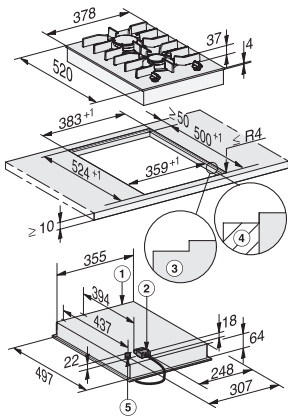

CS7102FL, CS7102-1FL flush (installation drawing)

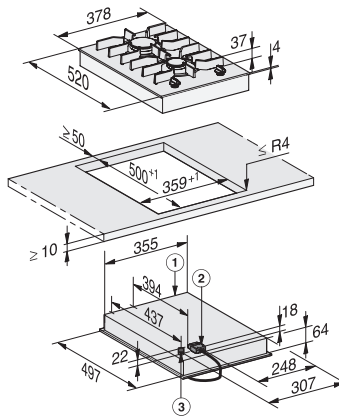

CS7102FL, CS7102-1FL (installation drawing)

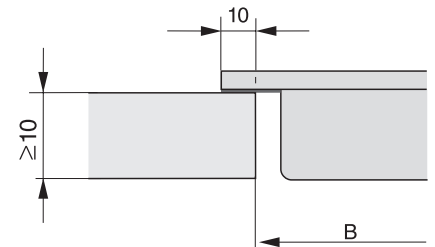

CS 7000 FL (Installation drawing)

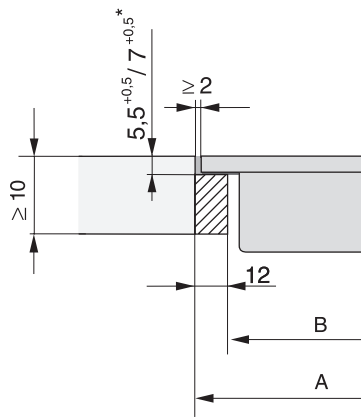

CS 7000 FL, flush (Installation drawing)