

DG 2840

Horno a vapor empotrable

Programas automáticos para una cocción supersana.



- Display de 7 segmentos con manejo por sensores: EasySensor
- Resultados perfectos: tecnología de vapor DualSteam
- Éxito garantizado: programas automáticos
- Preparación sencilla de platos completos – preparación de menús
- Muy espacioso – interior de acero inoxidable de 40 l

Código EAN: 4002516143086 / Número de material: 11146180 /
Número de material antiguo: 232840201B

Diseño	
Color del aparato	Obsidian Black
Diseño constructivo	
Horno a vapor empotrable	•
VitroLine	•
Ventajas Miele	
Generación externa del vapor	•
Preparación de menús completos, sin mezcla de sabores	•
Programas automáticos con ajustes personalizados	•
Funciones	
Descongelar	•
Programas automáticos	•
Cocción al vapor	•
Calentar	•
Cocción al vapor ECO	•
Confort de manejo	
Display	EasySensor
SoftOpen	•
SoftClose	•
Cocción independiente de la cantidad	•
Cocción al vapor hasta en tres niveles a la vez	•
Cocción al vapor de menús completos	•
Reducción del vapor antes de finalizar el tiempo de cocción	•
Programación de tiempos de cocción	•
Indicación de la temperatura real	•
Ajustes personalizados	•
Confort de mantenimiento	
Interior en acero inoxidable y acabado estructurado	•
Generador externo de vapor	•
Resistencia calefactora en la base para la reducción de condensados	•
Sistema de sujeción rápida para listones portabandejas	•
Listones portabandejas extraíbles	•
Descalcificación	•
Puerta CleanGlass	•
Tecnología de vapor/conexión de agua	
DualSteam	•
Depósito de agua extraíble con mecanismo Push2Release	•
Depósito de agua fresca, volumen en l	1,5
Seguridad	
Sistema de enfriamiento del aparato con frente frío	•
Desconexión automática de seguridad	•
Sistema de enfriamiento de vahos	•
Datos técnicos	
Interior tamaño L	•
Volumen interior en l	40
Número de niveles de bandeja	4
Apertura de la puerta	abajo
Temperaturas en funcionamiento como horno a vapor mín. en °C	40

DG 2840

Horno a vapor empotrable

Programas automáticos para una cocción supersana.



Código EAN: 4002516143086 / Número de material: 11146180 /
Número de material antiguo: 232840201B

Temperaturas en funcionamiento como horno a vapor máx. 100
en °C

Ancho del hueco mín. en mm	560
Ancho del hueco máx. en mm	568
Alto del hueco mín. en mm	450
Alto del hueco máx. en mm	452
Fondo del hueco en mm	550
Medidas del aparato (An x Al x Fo) en mm	595 x 455 x 569
Ancho del aparato en mm	595
Alto del aparato en mm	455
Fondo del aparato en mm	569
Peso neto en kg	26,8
Potencia nominal total en kW	3,60
Tensión en V	230
Frecuencia en Hz	50-60
Fusibles en A	16
Número de fases	1
Cable de conexión con clavija de enchufe	•
Longitud de la conducción eléctrica en m	2
Accesorios suministrados	
Listones portabandejas extraíbles (par)	1
Recipientes de cocción de acero inoxidable perforados	2
Recipientes de cocción de acero inoxidable sin perforar	1
Recipientes de cocción de acero inoxidable sin perforar, 40 mm de altura	1
Parrilla	1
Bandeja colectora DGG 100 40	1
Pastillas descalcificadoras	2

DG 2840

Horno a vapor empotrable

Programas automáticos para una cocción supersana.

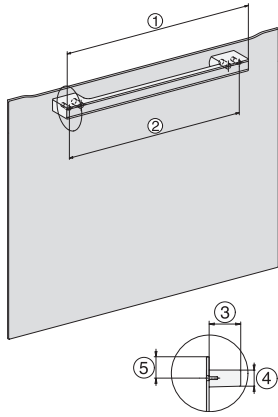

H7000 handle, glass, installation drawings

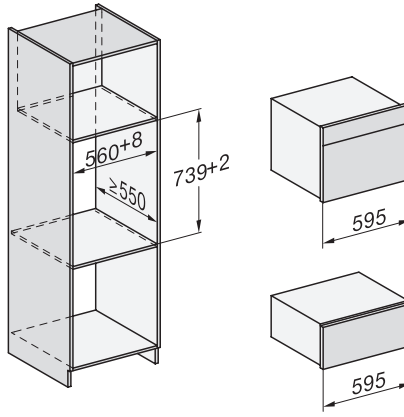

Installation DG, DGM, DGC XL, ESW7x20 installation drawings

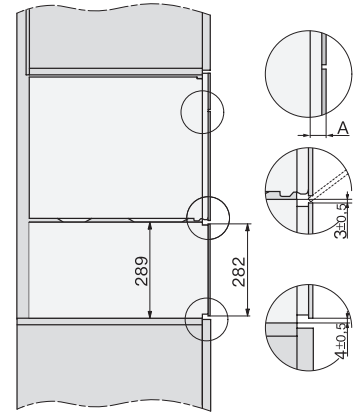

side view, DG, DGM, ESW7x20 installation drawings

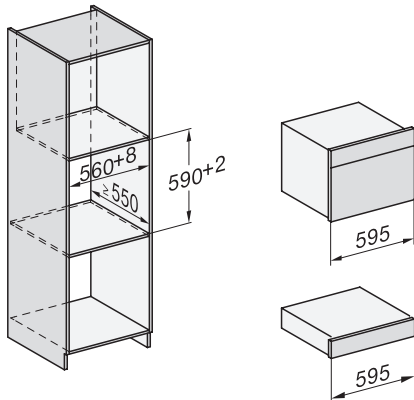

Installation_DG_DGM_DGC_XL_ESW7x10_EVS7010, installation drawings

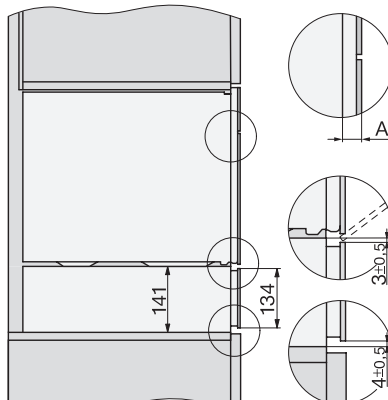

ESW7x10, EVS7010, DG7x4x, DGM7x4x installation drawings

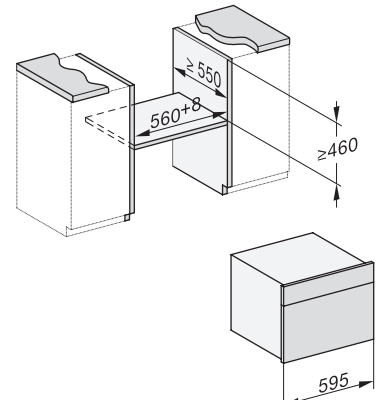

built-in DG DGM DGC XL build-under, installation drawing

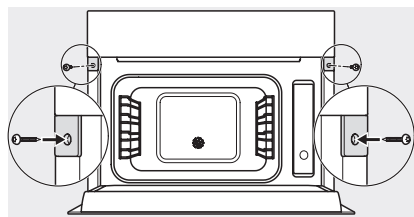

Screw joint DG DGM, installation drawing

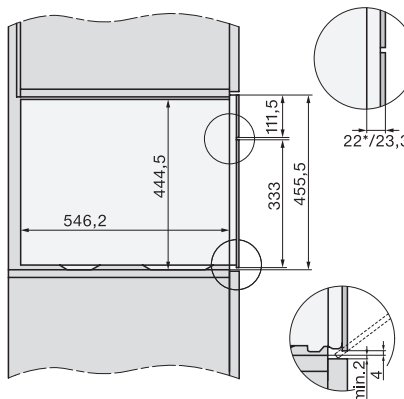

side view DG DGM, installation drawings

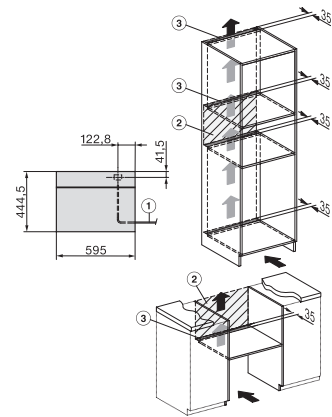

Installation DG, installation drawing