

CS 1021-1 G
Elemento ProLine
con un quemador



- Diseño profesional: superficie de acero inoxidable de 380 mm 380 mm mm de ancho
- Amplio rango de potencia: wok dual con una potencia máxima de hasta 0.000-0.000 kW kW
- Óptimo control: mandos para el manejo con una mano y QuickStart
- Particularmente seguro: función GasStop&Restart
- Fácil limpieza – soportes ComfortClean para el lavavajillas

Código EAN: 4002516127086 / Número de material: 10938820 /
Número de material antiguo: 27102151E

Tipo de calentamiento	
Tipo de calentamiento	Gas
Diseño	
ProLine	•
Diseño	
Parrillas de fundición gris (esmaltados, color negro mate)	•
Logotipo Miele en acero inoxidable en relieve	•
Superficie de la placa en acero inoxidable	•
Dotación de zonas de cocción	
Número de zonas de cocción	1
1. zona/área de cocción	
Posición	centrado
Tipo	Quemador Dual Wok
Potencia máx. en W	6000
Confort de manejo	
Manejo a través de teclas sensoras	Mandos
Manejo a través de mandos	•
QuickStart	•
Confort de mantenimiento	
Soportes para ollas aptos para el lavavajillas	•
Seguridad	
Indicación de advertencia de calor	•
Piloto de conexión	•
GasStop & ReStart	•
Datos técnicos	
Medidas (Al x An x Fo) en mm	142 x 380 x 520
Medidas en mm (Ancho)	380
Medidas en mm (Alto)	142
Medidas en mm (Fondo)	520
Medidas del hueco en mm (ancho) para montaje sobre encimera	364
Medidas del hueco en mm (fondo) para montaje sobre encimera	500
Altura de montaje con caja de conexiones en mm	87
Peso neto en kg	10
Potencia nominal total en kW	0,00-0,00
Longitud de la conducción eléctrica en m	2,0
Tensión en V	220-240
Frecuencia en Hz	50-60
Accesorios suministrados	
Cable de conexión	Sí
Juego de toberas para gas natural	•
Juego de toberas para gas licuado	•
Soporte para sartén Wok	•

CS 1021-1 G
Elemento ProLine
con un quemador

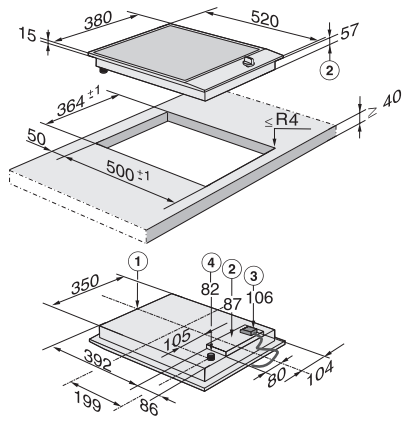

CS1021G (Installation drawing)