

CS 1012-2 G  
Elemento ProLine  
con dos quemadores



- Diseño profesional: superficie de acero inoxidable de 288 mm 288 mm mm de ancho
- Particularmente versátil – 1 quemador normal y 1 quemador rápido
- Óptimo control: mandos para el manejo con una mano y QuickStart
- Particularmente seguro: función GasStop&Restart
- Fácil limpieza – soportes ComfortClean para el lavavajillas

Código EAN: 4002516127123 / Número de material: 10938800 /  
Número de material antiguo: 27101253E

<b>Tipo de calentamiento</b>	
Tipo de calentamiento	Gas
<b>Diseño</b>	
ProLine	•
<b>Diseño</b>	
Parrillas de fundición gris (esmaltados, color negro mate)	•
Logotipo Miele en acero inoxidable en relieve	•
Superficie de la placa en acero inoxidable	•
<b>Dotación de zonas de cocción</b>	
Número de zonas de cocción	2
<b>1. zona/área de cocción</b>	
Posición	anterior centro
Tipo	Quemador normal
Potencia máx. en W	1800
<b>2. zona/área de cocción</b>	
Posición	posterior centro
Tipo	Quemador rápido
Potencia máx. en W	3000
<b>Confort de manejo</b>	
Manejo a través de teclas sensoras	Mandos
Manejo a través de mandos	•
QuickStart	•
<b>Confort de mantenimiento</b>	
Soportes para ollas aptos para el lavavajillas	•
<b>Seguridad</b>	
Indicador de calor residual	•
Indicación de advertencia de calor	•
Piloto de conexión	•
GasStop & ReStart	•
<b>Datos técnicos</b>	
Medidas (Al x An x Fo) en mm	144 x 288 x 520
Medidas en mm (Ancho)	288
Medidas en mm (Alto)	144
Medidas en mm (Fondo)	520
Medidas del hueco en mm (ancho) para montaje sobre encimera	272 mm
Medidas del hueco en mm (fondo) para montaje sobre encimera	500 mm
Altura de montaje con caja de conexiones en mm	106
Peso neto en kg	8
Potencia nominal total en kW	0,00-0,00
Longitud de la conducción eléctrica en m	2,0
Tensión en V	230
Frecuencia en Hz	50
<b>Accesorios suministrados</b>	
Cable de conexión	Sí
Juego de toberas para gas natural	•
Juego de toberas para gas licuado	•

CS 1012-2 G  
Elemento ProLine  
con dos quemadores

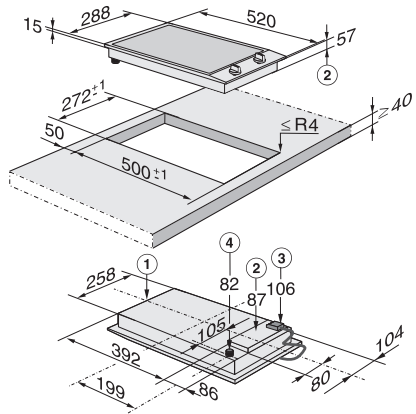

CS1012G, CS1012-1G, CS1012-2G, CS1013G,  
CS1014G, (installation drawing)