

KS 28463 D ed/cs

Frigorífico de libre instalación

con PerfectFresh Pro y FlexiLight para una gran frescura y la mejor iluminación.



- PerfectFresh Pro conserva los alimentos frescos hasta 5 veces más
- Ajuste de la iluminación personalizable de baldas inferiores de cristal con FlexiLight
- Soportes aptos para la limpieza en el lavavajillas: ComfortClean



Código EAN: 4002515954324 / Número de material: 10804780 /  
Número de material antiguo: 36284635EU1

<b>Categoría del aparato</b>	
Frigorífico	•
<b>Diseño</b>	
Aparato de libre instalación	•
Apertura de la puerta	derecha
Apertura de la puerta, intercambiable	•
Apto para Side-by-Side	•
<b>Diseño</b>	
Color de la carcasa	Acero inoxidable CleanSteel
Color frontal	Acero inoxidable CleanSteel
Iluminación zona de refrigeración	FlexiLight
Iluminación LED PerfectFresh Pro	•
<b>Confort de manejo</b>	
Conexión con Miele@home	•
Accesorios para la conexión	XKS 3100 W
Sistema Fresh	PerfectFresh Pro
ComfortClean	•
DynaCool	•
Espacio interior XL	•
SoftClose	•
SelfClose	•
Ayuda para la apertura de la puerta	Click2open
Sistema Silence	•
<b>Control</b>	
Concepto de manejo	FreshTouch
Frigorífico desconectable	No
Regulación independiente de la temperatura del frigorífico y el congelador	No
SuperFrío	•
Número de zonas de temperatura	2
Modo Sabbat	•
Modo Party	•
Modo Holiday	•
Timer QuickCool	•
<b>Frigorífico/Congelador</b>	
Número de baldas	4
de estos, iluminados	2
Estante para botellas, de metal cromado	•
N.º de cajones para alimentos frescos	3
Nº estantes puerta para conservas	3
Estantes medios	2
Estante en la cara interior de la puerta para botellas	2
<b>Eficiencia y sostenibilidad</b>	
Clase de eficiencia energética (A-G)	C
Consumo energético anual en kWh	106,58
Consumo energético en 24 h en kWh	0,29
<b>Seguridad</b>	
Función de bloqueo	•
Alarma acústica de la puerta	•
Alarma óptica de la puerta	•

KS 28463 D ed/cs

Frigorífico de libre instalación

con PerfectFresh Pro y FlexiLight para una gran frescura y la mejor iluminación.



Código EAN: 4002515954324 / Número de material: 10804780 /  
Número de material antiguo: 36284635EU1

<b>Datos técnicos</b>	
Ancho del aparato en mm	600
Alto del aparato en mm	1850
Fondo del aparato en mm	675
Peso neto en kg	77,7
Clase climática	SN-T
Zona de refrigeración en l	373
de ellos, zona PerfectFresh en l	137
Capacidad útil total en l	372
Tiempo de almacenamiento en caso de anomalía en h	0
Clase de emisiones de ruido acústico (A-D)	C
Nivel acústico en db(A) re1pW	36
Consumo de corriente en miliamperios (mA)	1200
Tensión en V	220-240
Fusibles en A	10
Número de fases	1
Frecuencia en Hz	50
Longitud de la conducción eléctrica en m	2,2
Sustitución de lámparas	Servicio Post-venta
<b>Accesorios suministrados</b>	
Mantequillera	•
Huevera	•

KS 28463 D ed/cs

Frigorífico de libre instalación

con PerfectFresh Pro y FlexiLight para una gran frescura y la mejor iluminación.

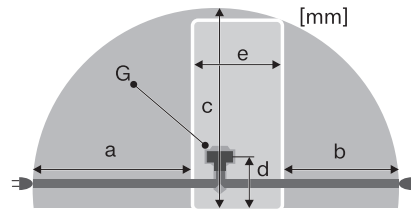
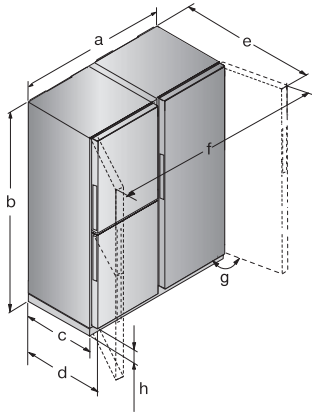

FNS28463E ed/cs, KS28463D ed/cs, KS28423D ed/cs,  
KS28463E ed/cs, KFNS28463E ed/cs, KWNS28462E ed/  
cs, \*footnote

KS28423D ed/cs, KS28463D ed/cs, KFN29493DE edt/  
cs, FNS28463E ed/cs, KWNS28462E ed/cs, KFNS28463E  
ed/cs, \*footnote