

CS 1222 I
Elemento ProLine
con dos zonas de cocción de inducción



- Diseño profesional: vitrocerámica con marco en anchura de 380 mm 380 mm
- Especialmente versátil: 2 zonas de cocción, incl. 1 zona cocción/asar
- Control rápido y fácil – manejo mediante mandos de metal
- Amplio rango de potencia: función de "Mantener caliente" y TwinBooster
- Cómodo y seguro – piloto de conexión e indicación de calor

Código EAN: 4002515021750 / Número de material: 09068600 /
Número de material antiguo: 27122250E

Tipo de calentamiento	
Tipo de calentamiento	Inducción
Diseño	
ProLine	•
Diseño	
Elegante superficie de vitrocerámica	•
Cerquillo perimetral de acero inoxidable	•
Diseño con estampado	LightPrint
Logotipo Miele en acero inoxidable en relieve	•
Montaje sobre encimera	•
Dotación de zonas de cocción	
Número de zonas de cocción	2
1. zona/área de cocción	
Posición	anterior centro
Tipo	Zona de cocción Vario
Tamaño en mm	Ø 100-160
Potencia máx. del Booster en W	2200
Potencia máx. en W	1400
2. zona/área de cocción	
Posición	posterior centro
Tipo	Zona para asar y cocinar
Tamaño en mm	Ø 200 / 200x300
Potencia máx. del Booster en W	3000
Potencia máx. en W	2300
Potencia máx. TwinBooster en W	3700
Confort de manejo	
Reconocimiento de menaje y del tamaño de recipientes	•
Inicio automático de cocción	•
Mantenimiento del calor	•
Manejo a través de mandos	•
Eficiencia y sostenibilidad	
Aprovechamiento del calor residual	•
Confort de mantenimiento	
Superficie vitrocerámica fácil limpieza	•
Seguridad	
Desconexión automática de seguridad	•
Función de bloqueo	•
Bloqueo de puesta en funcionamiento	•
Ventilador de refrigeración integrado	•
Protección contra el sobrecalentamiento	•
Indicador de calor residual	•
Piloto de conexión	•
Datos técnicos	
Medidas (Al x An x Fo) en mm	73 x 380 x 520
Medidas en mm (Ancho)	380
Medidas en mm (Alto)	73
Medidas en mm (Fondo)	520
Medidas del hueco en mm (ancho) para montaje sobre encimera	364

CS 1222 I
Elemento ProLine
con dos zonas de cocción de inducción



Código EAN: 4002515021750 / Número de material: 09068600 /
Número de material antiguo: 27122250E

Medidas del hueco en mm (fondo) para montaje sobre
encimera 500

Altura de montaje con caja de conexiones en mm 73

Peso neto en kg 8

Longitud de la conducción eléctrica en m 2,0

Tensión en V 230-240

Frecuencia en Hz 50-60

Accesorios suministrados

Cable de conexión Sí

CS 1222 I
Elemento ProLine
con dos zonas de cocción de inducción

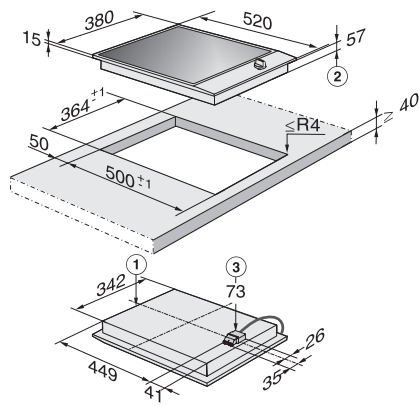

CS 1221-1 I, CS 1222 I (Installation drawing)