

CS 1122 E
Elemento ProLine
con dos zonas de cocción eléctricas

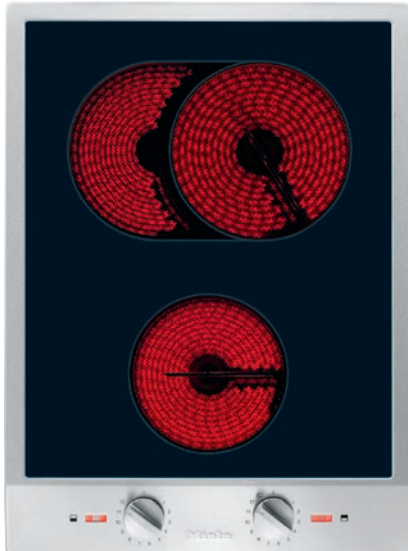

- Diseño profesional: vitrocerámica con marco en anchura de 380 mm 380 mm
- Especialmente versátil: 2 zonas de cocción, incl. 1 zona cocción/asar
- Control rápido y fácil – manejo mediante mandos de metal
- Cómodo y seguro – piloto de conexión e indicación de calor

Código EAN: 4002514384450 / Número de material: 07119550 /
Número de material antiguo: 27112250E

Tipo de calentamiento	
Tipo de calentamiento	Eléctrico
Diseño	
ProLine	•
Diseño	
Elegante superficie de vitrocerámica	•
Cerquillo perimetral de acero inoxidable	•
Diseño con estampado	LightPrint
Logotipo Miele en acero inoxidable en relieve	•
Montaje sobre encimera	•
Dotación de zonas de cocción	
Número de zonas de cocción	2
1. zona/área de cocción	
Posición	anterior
Tipo	Zona de cocción 1 circuito
Tamaño en mm	Ø 145
Potencia máx. en W	1200
2. zona/área de cocción	
Posición	posterior
Tipo	Zona para asar y cocinar
Tamaño en mm	Ø 180 / 180x265
Potencia máx. en W	1500/2400
Confort de manejo	
Ampliación de las zonas de cocción	•
Manejo a través de mandos	•
Confort de mantenimiento	
Superficie vitrocerámica fácil limpieza	•
Seguridad	
Desconexión automática de seguridad	•
Protección contra el sobrecalentamiento	•
Indicador de calor residual	•
Datos técnicos	
Medidas (Al x An x Fo) en mm	73 x 380 x 520
Medidas en mm (Ancho)	380
Medidas en mm (Alto)	73
Medidas en mm (Fondo)	520
Medidas del hueco en mm (ancho) para montaje sobre encimera	364
Medidas del hueco en mm (fondo) para montaje sobre encimera	500
Altura de montaje con caja de conexiones en mm	95
Peso neto en kg	8
Longitud de la conducción eléctrica en m	2,0
Tensión en V	230-240
Frecuencia en Hz	50-60
Accesorios suministrados	
Rascador	•
Cable de conexión	Sí

CS 1122 E
Elemento ProLine
con dos zonas de cocción eléctricas

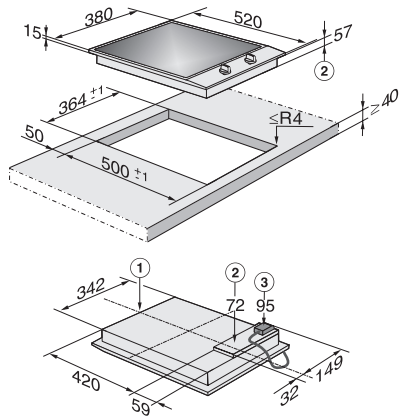

CS1122E (Installation drawing)