

WQ 1000 WPS Nova Edition
Lave-linge à chargement frontal W2
A | 9 kg | 1600 tr/min | InfinityCare | Dosage automatique | SmartMatic

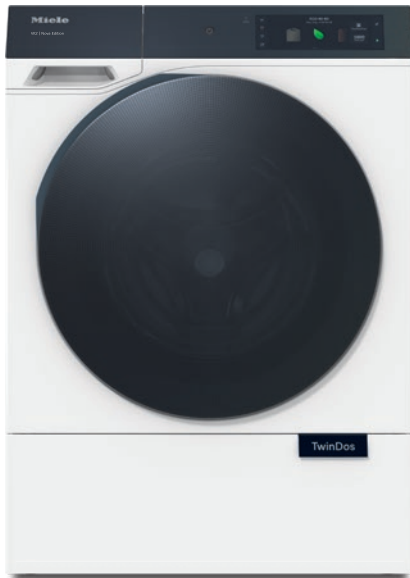

- Un soin du linge parfait testé pour durer 20 ans
- Lavage d'une délicatesse inégalée avec tambour Hydrogliss InfinityCare
- Avec TwinDos®, 40 %* de lessive économisés grâce au dosage automatique*
- Le programme automatique SmartMatic® adapte automatiquement les consommations
- Le grand écran couleur M Touch Pro est l'atout confort de la commande

* Par rapport à un dosage manuel et à l'appui de résultats de test internes.



Code EAN: 4002516859475 / Numéro de matériel: 12698670 /
Ancien Numéro de matériel: 11Q10002D

Modèle	
Superposable en colonne	•
Installation côte à côte	•
Encastrable sous plan	•
Ouverture de porte	droite
Type	
Marque de produit	W2 Nova Edition
Chargement frontal	•
Essorage	
Vitesse d'essorage maximale	1600
Arrêt cuve pleine	•
Fonction « sans essorage »	•
Design	
Couleur de l'appareil	Blanc lotus
Design de porte et bandeau	BlackEffect
Type de bandeau de commande	oblique
Type de commande	Commande tactile
Écran	M Touch Pro
AmbientLight	•
MotionReact	•
Performance de nettoyage	
Technologie de lavage innovante QuickIntenseWash	•
Dosage automatique de la lessive TwinDos	•
Détection automatique de la cartouche TwinDos	•
Dosage précis par capsule CapDosing	•
Option Taches	•
AddProgrammes	•
Hygiène irréprochable	•
Protection du linge	
Tambour Hydrogliss InfinityCare	•
Charge en kg	9,0
Confort d'utilisation	
Mise en réseau avec Miele@home	•
Départ différé jusqu'à 24 h à l'avance	•
Affichage du temps restant	•
Affichage de l'heure	•
Affichage de déroulement de programme	•
Texte d'informations	•
Programmes favoris	•
Éclairage du tambour	LED
MultiLingua	•
Bac à produits AutoClean	•
AddLoad	•
ComfortOpen	•
Efficacité et durabilité	
Classe d'efficacité énergétique (A-G)	A
Consommation d'énergie pondérée par 100 cycles de marche pour le cycle de lavage en kWh	49

WQ 1000 WPS Nova Edition
Lave-linge à chargement frontal W2
A | 9 kg | 1600 tr/min | InfinityCare | Dosage automatique | SmartMatic

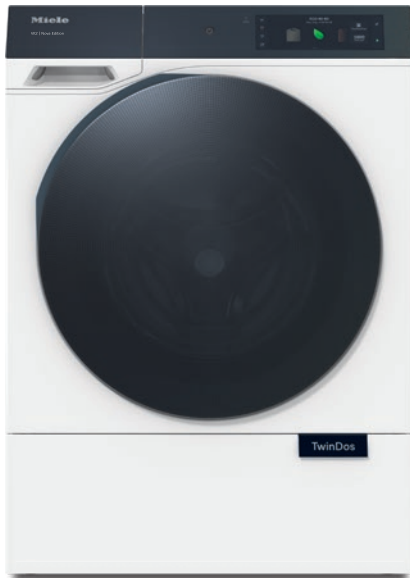

Code EAN: 4002516859475 / Numéro de matériel: 12698670 /
Ancien Numéro de matériel: 11Q10002D

Consommation d'eau pondérée par cycle en l	50
Classe d'efficacité d'essorage (A-G)	A
Classe d'émissions de bruit acoustique dans l'air (pendant l'essorage) (A-D)	A
Émissions de bruit acoustique dans l'air pendant l'essorage en dB(A) re 1 pW	70
Durée du programme « ECO 40-60 » à capacité nominale	229
Consommation en mode arrêt en W	0,50
Consommation en mode veille en W	0,50
Consommation en mode veille avec maintien de la connexion au réseau en W	2,00
Durée jusqu'à l'arrêt automatique en mode arrêt en min	15
Durée jusqu'à l'arrêt automatique en mode veille en min	15
Durée jusqu'à l'arrêt automatique en mode veille avec maintien de la connexion au réseau en min	15
Détection automatique de charge FlexLoad	•
Raccordement à l'eau chaude	•
EcoFeedback	•
Lavage à basse température « froid » et « 20 °C »	•
Contrôle de capacité automatique	•
Débitmètre	•
Contrôle anti-mousse	•
Moteur ProfiEco	•
Programmes de lavage	
QuickPowerWash	•
Coton	•
Entretien facile	•
Linge délicat	•
Soie (lavage à la main)	•
Laine (lavage à la main)	•
Programme Express 20	•
Textiles foncés/Jeans	•
Textiles modernes	•
Imperméabilisation	•
Textiles sport	•
Chaussures de sport	•
Nettoyage machine	•
Rinçage seul	•
ECO 40-60	•
PowerFresh	•
Duvets/couvertures	•
Voilages/rideaux	•
Vêtements neufs	•
SmartMatic®	•
Défroissage uniquement	•
Nettoyer le tambour	•
Options de lavage	
SingleWash	•
Court	•

WQ 1000 WPS Nova Edition

Lave-linge à chargement frontal W2

A | 9 kg | 1600 tr/min | InfinityCare | Dosage automatique | SmartMatic

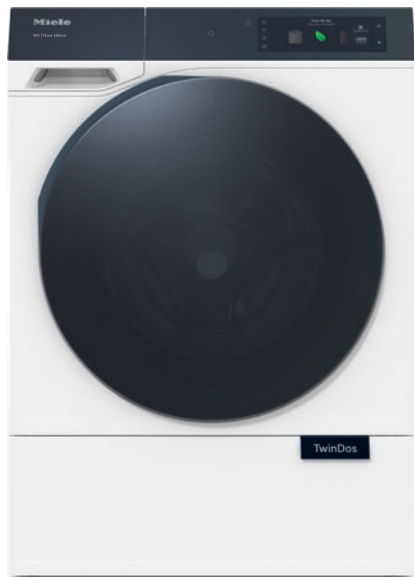

Code EAN: 4002516859475 / Numéro de matériel: 12698670 /

Ancien Numéro de matériel: 11Q10002D

Trempage	•
Prélavage	•
Extra silencieux	•
Défroissage à la vapeur	•
Signal sonore	•
Hygiène plus	•
Économie d'énergie	•
Sécurité	
Système anti-fuites	Waterproof-System
Sécurité enfants	•
Code PIN	•
Interface optique	•
Caractéristiques techniques	
Dimensions en mm (largeur)	596
Dimensions en mm (hauteur)	850
Dimensions en mm (profondeur)	620
Profondeur de l'appareil porte ouverte en mm	1055
Profondeur de l'appareil porte ouverte en mm	1087
Profondeur de l'appareil sans porte (pour encastrement) en mm	600
Poids en kg	91
Puissance totale de raccordement en kW	2,10-2,40
Tension en V	220-240
Protection par fusible en A	10
Fréquence en Hz	50
Longueur du tuyau d'arrivée d'eau en m	1,60
Longueur du tuyau d'évacuation d'eau en m	1,50
Accessoires fournis	
3 capsules	•
UltraPhase 1 + 2	•
Bon d'achat pour cinq cartouches Miele UltraPhase	•

WQ 1000 WPS Nova Edition

Lave-linge à chargement frontal W2

A | 9 kg | 1600 tr/min | InfinityCare | Dosage automatique | SmartMatic

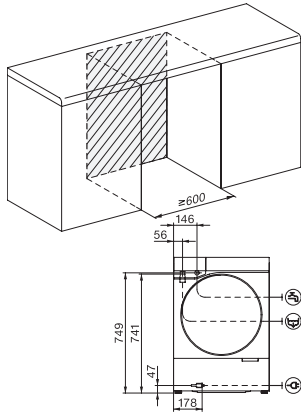

W2 drawing, facia 17 degree, measures in mm

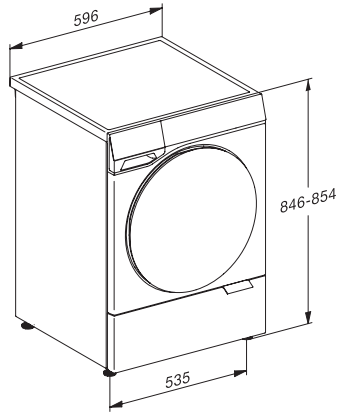

W2 drawing, facia 17 degree, measures in mm

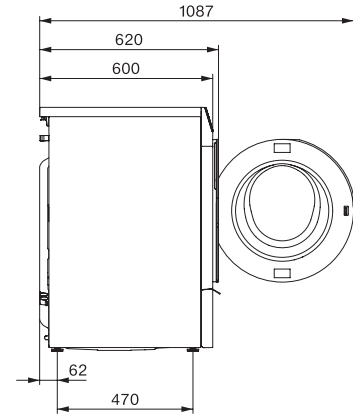

W2 drawing, facia 17 degree, measures in mm

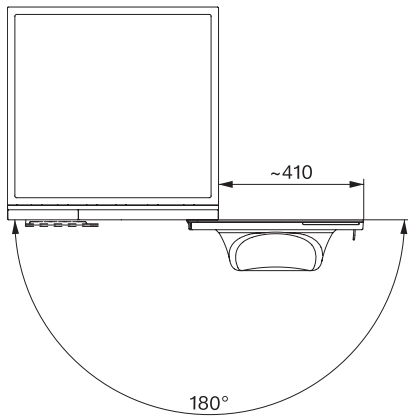

W2 drawing, facia 17 degree, measures in mm