

DO 7860

Four Dialog

- Le meilleur du design et de la technologie.



- Innovation culinaire. Chaque jour, dans sa cuisine, avec M Chef
- Résultats optimisés en termes de texture et d'homogénéité
- Visez le succès grâce aux modes Assistant Gourmet et Pro Gourmet
- Cuisson simultanée de différents aliments grâce au menu M Chef
- Jusqu'à 70 % de gain de temps, sans perdre en qualité

Code EAN: 4002516151883 / Numéro de matériel: 11107930 /
Ancien Numéro de matériel: 20786045D

Modèle et design	
Coloris	Inox/CleanSteel
PureLine	•
Logo M Chef rétroéclairé	•
Avantages gustatifs	
Innovation culinaire M Chef	•
Dîner privé	•
Gourmet Profi	•
Assistant Gourmet	•
Préchauffage	•
Thermosonde	•
Maintien au chaud	•
Fonction Crisp	•
Modes de cuisson	
Chaleur tournante +	•
Chaleur sole-voûte	•
Fonction HydraCook	•
Fonction HydraCook avec rôtissage automatique	•
Fonction HydraCook avec Chaleur tournante +	•
Fonction HydraCook avec cuisson intensive	•
Fonction HydraCook avec chaleur sole-voûte	•
Menu M Chef	•
M Chef + Chaleur tournante +	•
M Chef + chaleur sole-voûte	•
M Chef + cuisson intensive	•
M Chef + fonction HydraCook	•
M Chef + rôtissage automatique	•
M Chef + Turbogril	•
M Chef + Multigril	•
Décongélation tout en douceur	•
Cuisson intensive	•
Rôtissage automatique	•
Turbogril	•
Gril	•
Gril éco	•
Chaleur voûte	•
Chaleur sole	•
Cuisson à basse température	•
Fonctions spéciales	•
Confort d'utilisation	
Mise en réseau avec Miele@home	•
Écran	M Touch
SoftOpen	•
MultiLingua	•
MyMiele	•
Fonction d'aide	•
Signaux sonores polyphoniques	•
Affichage de l'heure	•

DO 7860 Four Dialog

- Le meilleur du design et de la technologie.



Code EAN: 4002516151883 / Numéro de matériel: 11107930 /
Ancien Numéro de matériel: 20786045D

Synchronisation de l'heure	•
Affichage de la date	•
Fonction Minuterie	•
Programmation du début du temps de cuisson	•
Programmation du temps de cuisson	•
Affichage de la température réelle	•
Affichage de température de consigne	•
Signal sonore lorsque la température de consigne est atteinte	•
Suggestion Gourmet Units	•
Température préconisée	•
Programme Shabbat	•
Réglages personnalisés	•
Efficacité et durabilité	
Utilisation de la chaleur résiduelle automatique	•
Confort d'entretien	
Inox/CleanSteel Inox antitraçage	•
Auto-nettoyage par pyrolyse	•
Catalyseur chauffé	•
Sécurité	
Système de refroidissement avec façade froide	•
Sécurité Oubli	•
Verrouillage de la mise en marche	•
Verrouillage de porte en mode Pyrolyse	•
Verrouillage des touches	•
Caractéristiques techniques	
Volume de l'enceinte de cuisson en l	50
Nombre de niveaux d'introduction	4
Éclairage de l'enceinte	BrilliantLight
Températures en °C	30–300
Températures min. en °C	30
Températures max. en °C	300
Largeur de la niche min. en mm	560
Largeur de la niche max. en mm	568
Hauteur de la niche min. en mm	590
Hauteur de la niche max. en mm	595
Profondeur de la niche en mm	550
Dimensions d'appareil (l x h p) en mm	595 x 596 x 569
Largeur des appareils en mm	595
Hauteur de l'appareil en mm	596
Profondeur de l'appareil en mm	569
Poids en kg	60,8
Puissance totale de raccordement en kW	3,70
Tension en V	220-240
Fréquence en Hz	50
Protection par fusible en A	16
Nombre de phases	1
Longueur du câble d'alimentation électrique en m	2,00
Remplacer l'ampoule	Service après-vente

DO 7860 Four Dialog

- Le meilleur du design et de la technologie.



Code EAN: 4002516151883 / Numéro de matériel: 11107930 /
Ancien Numéro de matériel: 20786045D

Accessoires fournis

Plaque de cuisson avec PerfectClean	1
Plaque de cuisson multi-usages avec PerfectClean	1
Grille de cuisson PyroFit	1
Pastilles détartrantes	2

Langues affichage dispo.

Langues d'affichage disponibles avec MultiLingua

bahasa malaysia, dansk,
deutsch, english, español,
français, hrvatski, italiano,
magyar, nederlands, norsk,
polski, portugês, русский,
română, slovenčina,
slovenščina, srpski, suomi,
svenska, türkçe, українська,
čeština, ελληνικά, [?], [?], [?]
[?], [?], [?], [?], [?], [?]

DO 7860
 Four Dialog
 - Le meilleur du design et de la technologie.

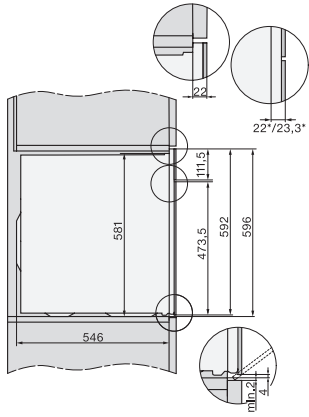

DO7860, installation drawings

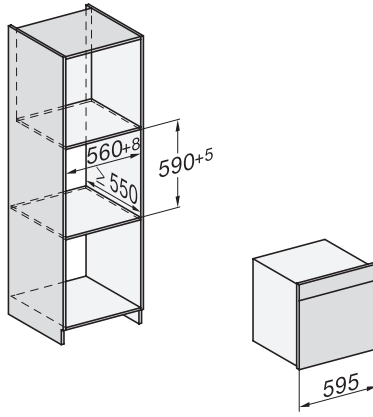

DO7860, DO7860C (CN), installation drawings

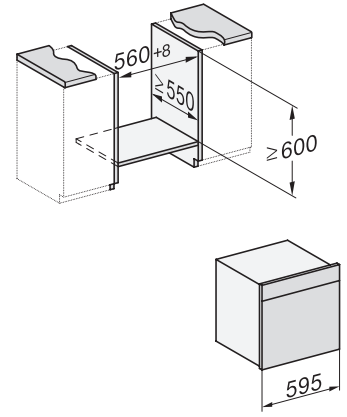

DO7860, DO7860C (CN), installation drawings

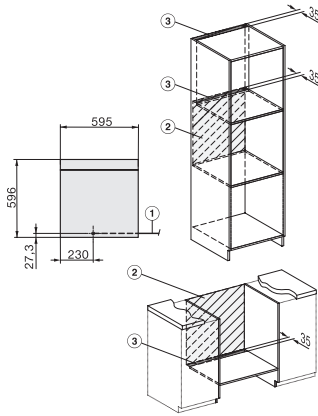

DO7860, installation drawings

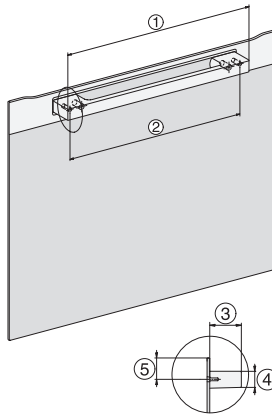

H7000 handle, installation drawing