

CS 1012-2 G
Élément ProLine
avec deux brûleurs



- Design professionnel : plaque de cuisson inox de 288 mm 288 mm de large
- Flexibilité : 2 brûleur gaz dont 1 Booster
- Commande optimale : commande à une main boutons et QuickStart
- Sécurité – Fonction sécurité gaz thermocouple&Restart
- Nettoyage : support ComfortClean lavable au lave-vaisselle

Code EAN: 4002516025405 / Numéro de matériel: 10933900 /
Ancien Numéro de matériel: 27101253D

Type de chauffage	
Type de chauffage	Gaz
Modèle	
ProLine	•
Design	
Supports de casserole en fonte (émaillée noir mat)	•
Logo Miele imprimé dans l'inox	•
Surface incurvée inox	•
Équipement zones cuisson	
Nombre de zones de cuisson	2
1e zone/zone de cuisson	
Position	Avant centre
Type	Brûleur normal
Puissance max. en W	1800
2e zone/zone de cuisson	
Position	Arrière centre
Type	Brûleur fort
Puissance max. en W	3000
Confort d'utilisation	
Commande par touches sensibles	Bouton
Commande par bouton	•
QuickStart	•
Confort d'entretien	
Supports de casserole lavables au lave-vaisselle	•
Sécurité	
Indicateur de chaleur résiduelle	•
Affichage de chaleur	•
Indicateur de fonctionnement	•
Sécurité gaz thermocouple & redémarrage	•
Caractéristiques techniques	
Dimensions (l x h x p) en mm	144 x 288 x 520
Dimensions en mm (largeur)	288
Dimensions en mm (hauteur)	144
Dimensions en mm (profondeur)	520
Dimensions de la découpe en mm (largeur) pour encastrement standard	272
Dimensions de la découpe en mm (profondeur) pour encastrement standard	500
Hauteur d'encastrement avec boîtier de raccordement (mm)	106
Poids en kg	8
Puissance totale de raccordement en kW	0,00-0,00
Longueur du câble d'alimentation électrique en m	2,0
Tension en V	230
Fréquence en Hz	50
Accessoires fournis	
Câble d'alimentation	Oui
Ensemble d'injecteurs pour gaz naturel	•
Ensemble d'injecteurs pour gaz liquide	•

CS 1012-2 G
Élément ProLine
avec deux brûleurs

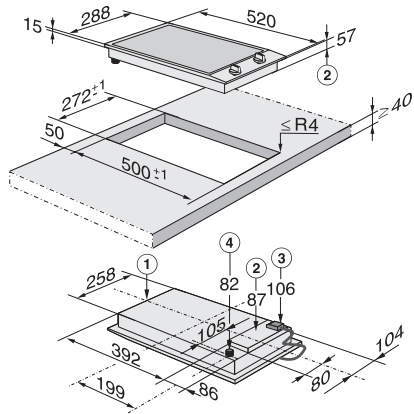

CS1012G, CS1012-1G, CS1012-2G, CS1013G,
CS1014G, (installation drawing)