

CS 1122 E
Élément ProLine
avec deux zones de cuisson électriques

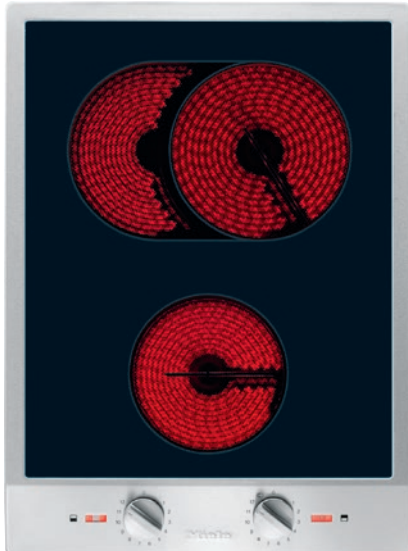

- Design professionnel – Vitrocéramique avec cadre de 380 mm 380 mm de large
- Grande flexibilité – 2 zones de cuisson dont 1 zone de cuisson/ mijotage
- Commande simple, directe : à l'aide de boutons de commande métal
- Sécurité : affichage fonctionnement et chaleur résiduelle.

Code EAN: 4002514369662 / Numéro de matériel: 07104560 / Ancien Numéro de matériel: 27112250D

Type de chauffage	
Type de chauffage	Électrique
Modèle	
ProLine	•
Design	
Surface vitrocéramique	•
Cadre inox tout autour	•
Sérigraphie	LightPrint
Logo Miele imprimé dans l'inox	•
Encastrement avec cadre	•
Équipement zones cuisson	
Nombre de zones de cuisson	2
1e zone/zone de cuisson	
Position	avant
Type	Zone de cuisson circ. simple
Taille en mm	Ø 145
Puissance max. en W	1200
2e zone/zone de cuisson	
Position	derrière
Type	Zone pour cuire/rôtir
Taille en mm	Ø 180 / 180x265
Puissance max. en W	1500/2400
Confort d'utilisation	
Extension des zones de cuisson	•
Commande par bouton	•
Confort d'entretien	
Vitrocéramique facile à nettoyer	•
Sécurité	
Sécurité Oubli	•
Sécurité anti-surchauffe	•
Indicateur de chaleur résiduelle	•
Caractéristiques techniques	
Dimensions (l x h x p) en mm	73 x 380 x 520
Dimensions en mm (largeur)	380
Dimensions en mm (hauteur)	73
Dimensions en mm (profondeur)	520
Dimensions de la découpe en mm (largeur) pour encastrement standard	364
Dimensions de la découpe en mm (profondeur) pour encastrement standard	500
Hauteur d'encastrement avec boîtier de raccordement (mm)	95
Poids en kg	8
Puissance totale de raccordement en kW	3,60
Longueur du câble d'alimentation électrique en m	2,0
Tension en V	230-240
Fréquence en Hz	50-60
Accessoires fournis	
Racloir	•
Câble d'alimentation	Oui

CS 1122 E
Élément ProLine
avec deux zones de cuisson électriques

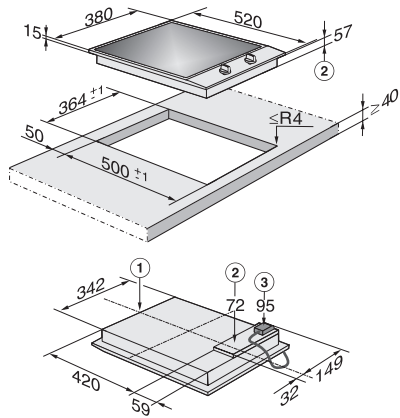

CS1122E (Installation drawing)