

H 2265-1 B Active

Pećnica

s tajmerom, XL-prostorom za pripremu jela i PerfectClean po pristupa. cijeni.



- Zaslon sa 7 segmenata s utisnim regulatorom – EasyControl
- Lako čišćenje – PerfectClean sloj
- Puno prostora i fleksibilnosti – 76 l vol. prostora na 5 razina
- Zaštita od opekline – hladna prednja strana
- Manje otisaka prstiju i lako čišćenje – CleanSteel

A+

EAN: 4002516130390 / Materijal: 11103790 / Stari broj materijala: 22226594D

Izvedba i dizajn	
Ugradbena pećnica	•
Boja uređaja	Plemeniti čelik/CleanSteel
Utisni regulator	•
Prednosti	
Brzo zagrijavanje	•
Načini rada	
Odmrzavanje	•
Eco vrući zrak	•
Načini rada s roštiljem	•
Roštilj	•
Vrući zrak plus	•
Intenzivno pečenje	•
Gornji i donji grijač	•
Donji grijač	•
Roštilj s kruženjem zraka	•
Komfor pri korištenju	
Zaslon	EasyControl
Individualne postavke	•
Prikaz dnevnog vremena	•
Podsjetnik minuta	•
Programiranje vremena završetka pripreme	•
Programiranje trajanja pripreme	•
Prikaz stvarne temperature	•
Prikaz željene temperature	•
Signalni ton pri postizanju potrebne temperature	•
Preporučena temperatura	•
Učinkovitost i održivost	
Razred energetske učinkovitosti (A+++ – D)	A+
Komfor pri održavanju	
Površina od plemenitog čelika/CleanSteel	•
Prostor za pripremu jela s PerfectClean slojem i katalitičkom stražnjom stjenkom	•
Preklopni grijač roštilja	•
CleanGlass vrata	•
Sigurnost	
Sustav hlađenja s hladnom prednjom stranom uređaja	•
Sigurnosno isključivanje	•
Blokada uključivanja	•
Tehnički podaci	
Volumen prostora za pripremu jela u l	76
Broj razina umetanja	5
Broj razina umetanja prostor za pripremu 1	5
Broj razina umetanja prostor za pripremu 2	5
Oznaka razina umetanja	•
Osvjetljenje prostora za pripremu jela	1 halogena sijalica
Min. temperature u °C	30
Maks. temperature u °C	250
Min. širina niše u mm	560
Maks. širina niše u mm	568

H 2265-1 B Active

Pećnica

s tajmerom, XL-prostorom za pripremu jela i PerfectClean po pristupa. cijeni.



EAN: 4002516130390 / Materijal: 11103790 / Stari broj materijala: 22226594D

Min. visina niše u mm	590
Maks. visina niše u mm	595
Dubina niše u mm	550
Širina uređaja u mm	595
Visina uređaja u mm	596
Temperature u °C	30–250
Dubina uređaja u mm	569
Težina u kg	42,0
Ukupna priključna vrijednost u kW	3,50
Napon u V	220-240
Frekvencija u Hz	50
Broj faza	1
Osigurač u A	16
Priključni kabel s mrežnim utikačem	•
Duljina električnog kabela u m	1,50
Isporučeni pribor	
Univerzalni lim s PerfectClean slojem	1
Rešetka za pečenje	1
Uklonjive bočne vodilice (par)	1

H 2265-1 B Active

Pećnica

s tajmerom, XL-prostorom za pripremu jela i PerfectClean po pristupa. cijeni.



H226x-1B/BP/E/EP/IP, H2760B/BP, H28x0B/BP, H7x6xB/BP/BPX installation drawings

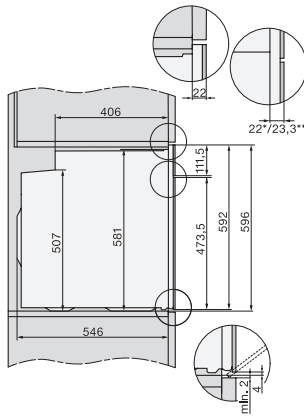

H2760B/BP, H28x0B/BP, H7x6xB/BP/BPX, DGC7351, DGC7151, installation drawings

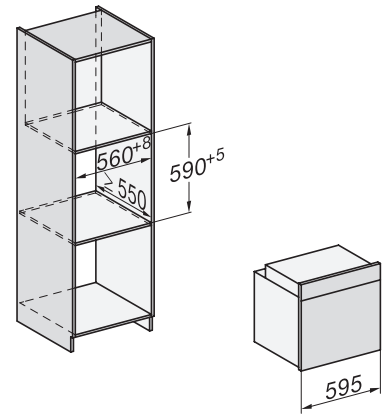

H226x-1B/BP/E/EP/IP, H2760B/BP, H28x0B/BP, H7x6xB/BP/BPX, installation drawings

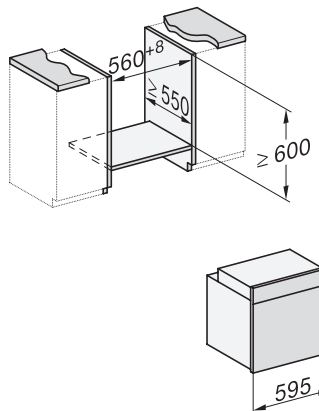

H226x-1B/BP/E/EP/IP, H2x6xB/BP, H7x6xB/BP/BPX, installation drawings

H226x-1B/E/I, H2x6xB, H7x6xB, installation drawings

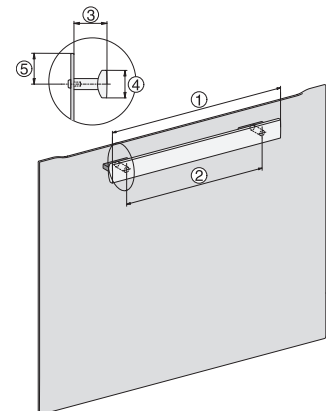

H226x-1B/BP/E/EP/IP, installation drawings

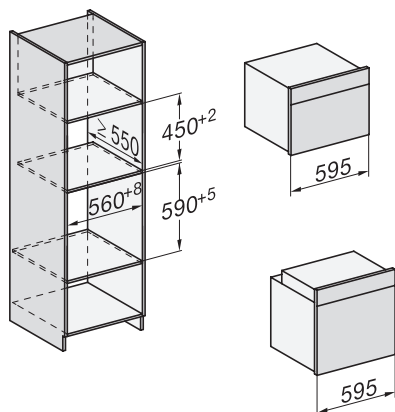

H226x-1B/BP/E/EP/IP, H2760B/BP, H28x0B/BP, H7x40BM/BMX, H7x6xB/BP/BPX, installation drawings

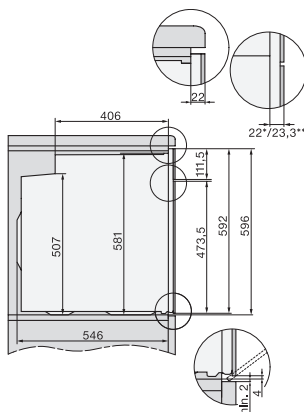

H2760B/BP, H28x0B/BP, H7x6xB/BP/BPX, installation drawings

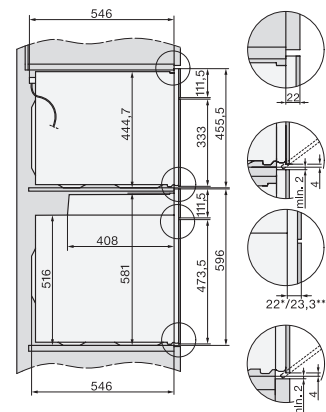

H2xxx-1 B/BP/E/IP, H7xxx B/BP/BM/BMX, installation drawings

H 2265-1 B Active

Pećnica

s tajmerom, XL-prostorom za pripremu jela i PerfectClean po pristupa. cijeni.

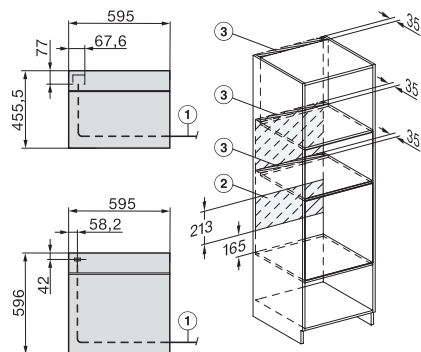

H2xxx-1 B/BP/E/IP, H7xxx B/BP/BM/BMX, installation drawings