

WTI 300-60 CH

Lave-/sèche-linge WT1 :

avec QuickPower et Single Wash&Dry – lavage et séchage efficaces et rapides.



- Lavage et séchage en un temps record – QuickPower
- Vos vêtements préférés, prêts en < une heure – Single Wash&Dry
- Gamme exclusive CapDosing pour différents types de textiles et de taches
- SteamCare réduit le temps de repassage jusqu'à 50 % et rafraîchit vos habits

Numéro EAN: 4002516400073 / Numéro de matériel: 11664860 /
Ancien Numéro de matériel: 11Ti3604CH

Modèle	
Superposable en colonne	•
Side-by-Side	•
Encastrable sous plan	•
Encastrable	•
Butée de porte	droite
Modèle	
Lave-linge à chargement frontal	•
Lave-linge fonct. sèche-linge	
Lavage et séchage en continu	•
Mesure électronique de l'humidité résiduelle	•
Sèche-linge à condensation avec refroidissement par eau	•
Thermo-essorage	•
Essorage	
Vitesse d'essorage maximale	1600
Arrêt cuve pleine	•
Fonction "sans essorage"	•
Design	
Couleur d'appareil	Blanc lotus
Couleur du bandeau	Blanc lotus
Design de porte	Chrome
Couleur du sélecteur rotatif	Blanc lotus/anneau chromé
Type de bandeau de commande	droit
Type de commande	Sélecteur rotatif
Écran	ComfortSensor blanc, 1 ligne
Performance de nettoyage	
Technologie de lavage innovante PowerWash	•
Dosage par portion CapDosing	•
Protection du linge	
Tambour Hydrogliss	•
Charge en kg pour le lavage	8,0
Charge en kg pour le séchage	5,0
Technologie PerfectCare	•
Confort d'utilisation	
Mise en réseau avec Miele@home	•
Démarrage différé jusqu'à 24 h	•
Affichage du temps restant	•
Affichage du déroulement du programme	à l'écran
Rinçage automatique des peluches	•
Éclairage du tambour	LED
MultiLingua	•
Bac à produits AutoClean	•
AddLoad	•
Efficacité et durabilité	
Classe d'efficacité énergétique (A-G)	A
Classe d'efficacité énergétique lavage et séchage (A-G)	D
Consommation d'énergie pondérée par 100 cycles de marche pour le cycle de marche complet en kWh	262
Consommation d'énergie pondérée par 100 cycles de marche pour le cycle de lavage en kWh	46

WTI 300-60 CH

Lave-/sèche-linge WT1 :

avec QuickPower et Single Wash&Dry – lavage et séchage efficaces et rapides.



Numéro EAN: 4002516400073 / Numéro de matériel: 11664860 /

Ancien Numéro de matériel: 11Ti3604CH

Consommation d'eau pondérée par cycle de marche pour le cycle de lavage en I	47
Consommation d'eau pondérée par cycle de marche pour le cycle de marche complet en I	68
Classe d'efficacité d'essorage	A
Classe d'émissions de bruit aérien (pendant l'essorage)	A
Émissions de bruit aérien pendant l'essorage en dB(A) re 1 pW	69
Durée du programme à capacité nominale pour le cycle de lavage	219
Durée du programme à capacité nominale pour le cycle de marche complet	389
Consommation en mode arrêt en W	0,30
Consommation en mode veille avec maintien de la connexion au réseau en W	0,60
Lavage à basse température "froid" et "20 °C"	•
Capacité variable automatique	•
Débitmètre	•
Contrôle d'excès de mousse	•
Moteur ProfiEco	•
Programmes de lavage	
QuickPower	•
Automatic	•
Coton	•
Non repassable	•
Chemises	•
Soie (lavage à la main)	•
Laine (lavage à la main)	•
Programme Express	•
Textiles foncés	•
Jeans	•
Textiles Outdoor	•
Imperméabilisation	•
Textiles sport	•
Chaussures de sport	•
Duvets	•
Voilages	•
Entretien des appareils	•
Coton flèche	•
ECO 40-60	•
Programmes de séchage	
QuickPower	•
Automatic	•
Coton	•
Coton flèche	•
Non repassable	•
Délicat	•
Chemises	•
Soie	•
Laine	•
Programme Express	•
Textiles foncés	•

WTI 300-60 CH

Lave-/sèche-linge WT1 :

avec QuickPower et Single Wash&Dry – lavage et séchage efficaces et rapides.



Numéro EAN: 4002516400073 / Numéro de matériel: 11664860 /

Ancien Numéro de matériel: 11Ti3604CH

Jeans	•
Outdoor	•
Imperméabilisation	•
Textiles sport	•
Chaussures de sport	•
Air chaud	•
Rafraîchir	•
Finish vapeur	•
Options de lavage	
Court	•
Trempage	•
Prélavage	•
Hydro plus	•
Rinçage supplémentaire	•
Défroissage à la vapeur	•
Signal sonore	•
AllergoWash	•
Célibataire	•
Options de séchage	
Rotation infroissable	•
Délicat	•
Qualité	
Contrepoids en fonte grise	•
Sécurité	
Système AquaSécurité	Waterproof-Metal
Code PIN	•
Interface optique	•
Caractéristiques techniques	
Dimensions en mm (largeur)	596
Dimensions en mm (hauteur)	850
Dimensions en mm (profondeur)	637
Profondeur de l'appareil avec la porte ouverte en mm	1055
Poids en kg	97
Puissance de raccordement totale en kW	2,10-2,40
Tension en V	220-240
Protection par fusible en A	10
Fréquence en Hz	50
Longueur du câble d'alimentation électrique en m	2
Longueur du câble d'alimentation électrique en m	2,0
Accessoires fournis	
3 Caps	•
Bon d'achat pour lessive Miele	•

WT1 300-60 CH

Lave-/sèche-linge WT1 :

avec QuickPower et Single Wash&Dry – lavage et séchage efficaces et rapides.

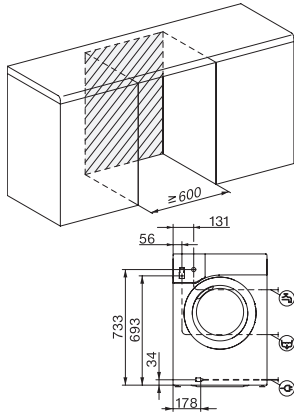

WT1 8/5 kg, installation drawing, slanted facia or straight facia, mesures in mm

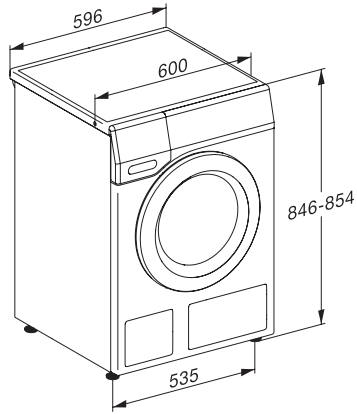

WT1 8/5 kg, drawing, slanted facia or straight facia, mesures in mm

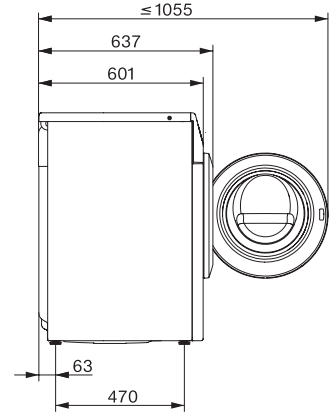

WT1 8/5 kg, drawing, slanted facia or straight facia, mesures in mm

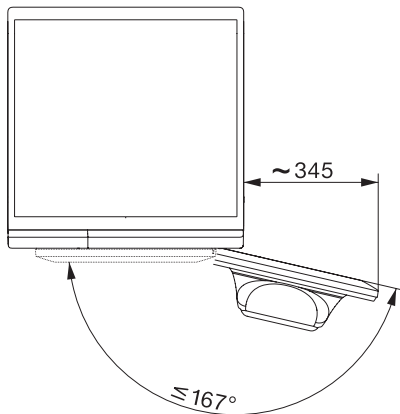

WT1 8/5 kg, drawing, slanted facia or straight facia, mesures in mm