

WCR 800-60 CH

Lave-linge à chargement frontal W1 :

avec TwinDos, PowerWash et Miele@home pour l'entretien intelligent du linge.



- Un entretien du linge parfait testé pour durer 20 ans
- Économiser de l'énergie dans la meilleure classe d'efficacité énergétique A
- M Touch – contrôle facile par effleurement ou balayage
- Dosage précis et automatique de la lessive avec TwinDos®
- QuickPowerWash assure un lavage efficace et rapide en seulement 49 minutes

Numéro EAN: 4002516083818 / Numéro de matériel: 11005920 /
Ancien Numéro de matériel: 11CR8606CH

| | |
|---|-------------------|
| Promotion anniversaire | |
| 125 Gala Edition | • |
| Promotion anniversaire | |
| Modèle anniversaire 125 | • |
| Modèle | |
| Superposable en colonne | • |
| Side-by-Side | • |
| Encastrable sous plan | • |
| Encastrable | • |
| Butée de porte | droite |
| Modèle | |
| Marque de produit | W1 Chrome Edition |
| Lave-linge à chargement frontal | • |
| Essorage | |
| Vitesse d'essorage maximale | 1600 |
| Arrêt cuve pleine | • |
| Fonction "sans essorage" | • |
| Design | |
| Couleur d'appareil | Blanc lotus |
| Couleur du bandeau | Blanc lotus |
| Design de porte | Chrome |
| Type de bandeau de commande | droit |
| Type de commande | Commande tactile |
| Écran | MTouch |
| Performance de nettoyage | |
| Technologie de lavage innovante PowerWash | • |
| Dosage automatique de la lessive TwinDos | • |
| Dosage par portion CapDosing | • |
| Option Taches | • |
| Hygiène contrôlée pour lutter contre les virus | • |
| Protection du linge | |
| Tambour Hydrogliss | • |
| Charge en kg | 9,0 |
| Confort d'utilisation | |
| Mise en réseau avec Miele@home | • |
| Démarrage différé jusqu'à 24 h | • |
| Affichage du temps restant | • |
| Affichage de l'heure | • |
| Affichage du déroulement du programme | • |
| Assistant de lavage | • |
| Texte d'information | • |
| Programmes favoris | • |
| Éclairage du tambour | LED |
| MultiLingua | • |
| Bac à produits AutoClean | • |
| AddLoad | • |
| Efficacité et durabilité | |
| Classe d'efficacité énergétique (A-G) | A |
| Consommation d'énergie pondérée par 100 cycles de marche pour le cycle de lavage en kWh | 49 |

WCR 800-60 CH

Lave-linge à chargement frontal W1 :

avec TwinDos, PowerWash et Miele@home pour l'entretien intelligent du linge.



Numéro EAN: 4002516083818 / Numéro de matériel: 11005920 /

Ancien Numéro de matériel: 11CR8606CH

| | |
|--|------|
| Consommation d'eau pondérée par cycle de marche en l | 48 |
| Classe d'efficacité d'essorage | A |
| Classe d'émissions de bruit aérien (pendant l'essorage) | A |
| Émissions de bruit aérien pendant l'essorage en dB(A) re 1 pW | 68 |
| Durée du programme "ECO 40-60" à la capacité nominale | 199 |
| Consommation en mode arrêt en W | 0,30 |
| Consommation en mode veille avec maintien de la connexion au réseau en W | 0,70 |
| EcoFeedback | • |
| Lavage à basse température "froid" et "20 °C" | • |
| Capacité variable automatique | • |
| Débitmètre | • |
| Contrôle d'excès de mousse | • |
| Moteur ProfiEco | • |
| Programmes de lavage | |
| QuickPowerWash | • |
| Automatic plus | • |
| Coton | • |
| Non repassable | • |
| Délicat | • |
| Chemises | • |
| Soie (lavage à la main) | • |
| Laine (lavage à la main) | • |
| Express 20 | • |
| Textiles foncés | • |
| Jeans | • |
| Outdoor | • |
| Imperméabilisation | • |
| Textiles sport | • |
| Chaussures de sport | • |
| Couettes en plumes | • |
| Oreillers | • |
| Duvets | • |
| Voilages | • |
| Coton hygiène | • |
| Entretien des appareils | • |
| Coton flèche | • |
| Nouveaux textiles | • |
| Rinçage seul | • |
| Amidonnage | • |
| Vidange/Essorage | • |
| ECO 40-60 | • |
| Options de lavage | |
| SingleWash | • |
| Court | • |
| Trempage | • |
| Prélavage | • |
| Hydro plus | • |
| Rinçage supplémentaire | • |
| Extra silencieux | • |

WCR 800-60 CH

Lave-linge à chargement frontal W1 :

avec TwinDos, PowerWash et Miele@home pour l'entretien intelligent du linge.



Numéro EAN: 4002516083818 / Numéro de matériel: 11005920 /

Ancien Numéro de matériel: 11CR8606CH

| | |
|---|---|
| Défroissage à la vapeur | • |
| Signal sonore | • |
| AllergoWash | • |
| Qualité | |
| Contrepoids en fonte grise | • |
| Sécurité | |
| Système AquaSécurité | Waterproof-System |
| Sécurité enfants | • |
| Code PIN | • |
| Interface optique | • |
| Caractéristiques techniques | |
| Dimensions en mm (largeur) | 596 |
| Dimensions en mm (hauteur) | 850 |
| Dimensions en mm (profondeur) | 636 |
| Profondeur de l'appareil avec la porte ouverte en mm | 1054 |
| Profondeur de l'appareil sans porte (pour installation sous plan) en mm | 600 |
| Poids en kg | 96 |
| Puissance de raccordement totale en kW | 4,40 |
| Tension en V | 230, 400 |
| Protection par fusible en A | 10 |
| Fréquence en Hz | 50 |
| Longueur du câble d'alimentation électrique en m | 2 |
| Longueur du câble d'alimentation électrique en m | 2,0 |
| Accessoires fournis | |
| 3 Caps | • |
| UltraPhase 1 + 2 | • |
| Bon d'achat pour 5 cartouches Miele UltraPhase | • |
| Langues d'affichage | |
| Langues d'affichage disponibles avec MultiLingua | bahasa malaysia, dansk, deutsch, english (AU), english (CA), english (GB), english (US), español, français (CA), français (FR), hrvatski, italiano, magyar, nederlands, norsk, polski, portuguais, русский, română, slovenčina, slovenščina, srpski, suomi, svenska, türkçe, українська, čeština, ελληνικά, |

WCR 800-60 CH

Lave-linge à chargement frontal W1 :

avec TwinDos, PowerWash et Miele@home pour l'entretien intelligent du linge.



W1 installation drawing, slanted facia or straight facia, measures in mm



W1 drawing, slanted facia or straight facia, measures in mm



W1 drawing, slanted facia or straight facia, measures in mm

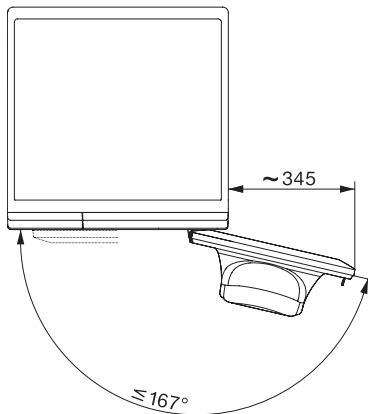

W1 drawing, slanted facia or straight facia, measures in mm