

KFN 4797 DD

Combiné réfrig./congélation autonome

avec PerfectFresh Pro et NoFrost pour plus de fraîcheur et davantage de confort.



- Conservation pro. – frais plus longtemps avec PerfectFresh Pro
- Pas de givre sur les aliments, plus de dégivrage grâce à NoFrost
- Répart. homogène de temp. dans tout l'espace réfrigéré – DynaCool
- Pas de condensation visible grâce à la paroi sèche
- Fermeture amortie de la porte grâce au système SoftClose



Code EAN: 4002516516194 / Numéro de matériel: 11951050 / Ancien Numéro de matériel: 38479744EU1

Catégorie d'appareil	
Combiné réfrigérateur/congélateur	•
Modèle	
Appareil posable	•
Charnière de porte	droite
Charnière de porte commutable	•
Design	
Couleur du corps de l'appareil	Blanc
Couleur de la façade	Blanc
Éclairage de la zone de réfrigération	LED
Confort d'utilisation	
Mise en réseau avec Miele@home	•
Système de refroidissement	PerfectFresh Pro
ComfortClean	•
DynaCool	•
NoFrost	•
DuplexCool	•
Espace intérieur XL	•
VarioRoom	•
SoftClose	•
Système d'ouverture de porte	Poignée EasyOpen
Commande	
Concept de commande	SensorTouch
Réglage au degré près	Température de réfrigération et de congélation
Réfrigérateur/Zone réfrig.	
Partie réfrigération débranchable	Oui
Réglage indépendant de la température pour la zone de réfrigération et de congélation	Oui
SuperFroid	•
SuperFrost	•
Nombre de zones de température	3
Mode Shabbat	•
Mode Fête	•
Mode vacances	•
Réfrigérateur/Zone réfrig.	
Nombre de clayettes	4
dont divisibles (FlexiBoard)	1
Porte-bouteilles en métal chromé	•
Nombre de tiroirs de refroidissement	2
Nombre de balconnets de contreporte pour conserves	2
Compartiment de porte pour bouteilles	1
Balconnets de contreporte	3
Congélateur/Zone congélation	
Nombre tiroirs congélation	3
Efficacité et durabilité	
Classe d'efficacité énergétique (A-G)	D
Consommation d'énergie par an en kWh	225,57
Consommation d'énergie en 24 h en kWh	0,61
Sécurité	
Fonction de verrouillage	•

KFN 4797 DD

Combiné réfrig./congélation autonome

avec PerfectFresh Pro et NoFrost pour plus de fraîcheur et davantage de confort.



Code EAN: 4002516516194 / Numéro de matériel: 11951050 /
Ancien Numéro de matériel: 38479744EU1

Alarme de porte sonore	•
Signal sonore pour la température de la zone de congélation	•
Alarme de porte visuelle	•
Alarme visuelle pour la température	•
Indication de coupure de courant pour la zone de congélateur	•
Caractéristiques techniques	
Largeur de l'appareil en mm	600
Hauteur de l'appareil en mm	2015
Profondeur de l'appareil en mm	675
Poids en kg	78,8
Classe climatique	SN-T
Zone de réfrigération en l	259
dont zone PerfectFresh en l	99
Zone de congélation 4 étoiles en l	103
Volume total utile en l	362
Durée de conservation en cas de panne en h	20
Capacité de congélation en kg/24 h	10,00
Classe d'émissions de bruit acoustique dans l'air (A-D)	B
Émissions sonores en dB(A) re1pW	35
Consommation électrique en milliampères (mA)	1400
Tension en V	220-240
Protection par fusible en A	10
Nombre de phases	1
Fréquence en Hz	50-60
Longueur du câble de branchement électrique en m	2,0
Remplacer l'ampoule	Service après-vente
Accessoires fournis	
Balconnet à œufs	•
Bac à glaçons	•

KFN 4797 DD

Combiné réfrig./congélation autonome

avec PerfectFresh Pro et NoFrost pour plus de fraîcheur et davantage de confort.

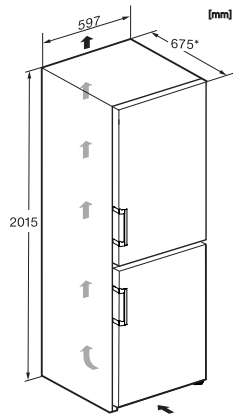

KFN4797DD, KFN4797CD, KFN4799DDE, KFN4795DD, KFN4795AD, KFN4795CD, KFN4795BD, installation sketch (footnote*)

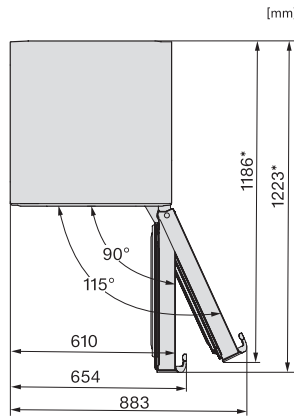

KFN4777CD, KFN4797DD, KFN4797CD, KFN4799DDE, KFN4795DD, KFN4795CD, KFN4795BD, top view (footnote*)

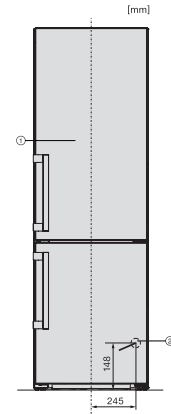

KFN4797DD, KFN4797CD, KFN4795AD, KFN4795DD, installation (footnote*) (installation drawings)

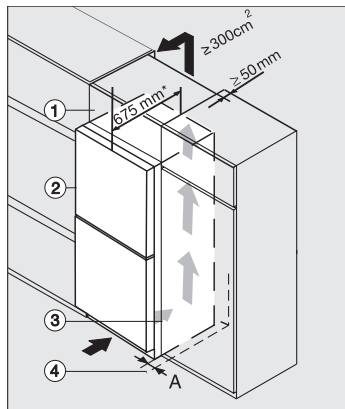

Integrating freestanding refrigeration appliance in a run of kitchen units, edt/cs, ws, bst, el (*footnote)