

KM 6540 FR

Électrique, indép. de la cuisinière

avec une zone de cuisson ExtraSpeed pour des temps d'ébullition très courts.



- Sélection rapide par rangée de chiffres – ComfortSelect
- Design agréable – 614 mm 614 mm de large avec cadre inox haut plat
- Flexibilité : 4 zones de c., 1 zone rôtisserie, 1 zone Vario
- Vitesse inégalée : 1 zone de cuisson ExtraSpeed
- Communication avec la hotte – fonction automatique Con@ctivity

Code EAN: 4002516052968 / Numéro de matériel: 10948650 /

Ancien Numéro de matériel: 26654010B

Type de chauffage	
Type de chauffage	Électrique
Modèle	
Indépendant d'une cuisinière	•
Design	
Surface vitrocéramique	•
Encastrement avec cadre	-/-
Couleur de la vitrocéramique	Noir
Cadre inox	•
Encastrement avec cadre	•
Équipement zones cuisson	
Nombre de zones de cuisson	4
1ère zone/espace de cuisson	
Position	Avant gauche
Type	ExtraSpeed
Dimensions en mm	Ø 120 / Ø 210
Puissance max. en W	1200/2900
2ème zone/espace de cuisson	
Position	Arrière gauche
Type	Zone de cuisson circ. simple
Dimensions en mm	Ø 145
Puissance max. en W	1200
3ème zone/espace de cuisson	
Position	Arrière droit
Type	Zone pour cuire/rôtir
Dimensions en mm	Ø 170 / 170x265
Puissance max. en W	1500/2400
4ème zone/espace de cuisson	
Position	Avant droite
Type	Zone de cuisson circ. simple
Dimensions en mm	Ø 160
Puissance max. en W	1500
Confort d'utilisation	
Mise en réseau avec Miele@Home	•
Fonction automatique Con@ctivity	•
Commande par touches sensibles	ComfortSelect
Extension des zones de cuisson	•
Couleur d'affichage	Jaune
Fonction Stop & Go	•
Fonction de rappel	•
Fonction Minuterie	•
Arrêt automatique	•
Début de cuisson automatique	•
Maintien au chaud	•
Possibilité de réglages individuels (par ex. signaux sonores)	•

KM 6540 FR

Électrique, indép. de la cuisinière

avec une zone de cuisson ExtraSpeed pour des temps d'ébullition très courts.



Code EAN: 4002516052968 / Numéro de matériel: 10948650 /

Ancien Numéro de matériel: 26654010B

Efficacité et durabilité	
Utilisation de la chaleur résiduelle	•
Confort d'entretien	
Vitrocéramique facile à nettoyer	•
Sécurité	
Arrêt de sécurité	•
Fonction de verrouillage	•
Verrouillage de la mise en marche	•
Sécurité anti-surchauffe	•
Indicateur de chaleur résiduelle	•
Caractéristiques techniques	
Dimensions (l x h x p) en mm	43 x 614 x 514
Dimensions en mm (Largeur)	614
Dimensions en mm (hauteur)	43
Dimensions en mm (profondeur)	514
Dimensions de découpe en mm (largeur) pour encastrément à plat	600 mm
Dimensions de découpe en mm (profondeur) pour encastrément à plat	500 mm
Poids en kg	9
Puissance totale de raccordement en kW	8,00
Longueur du câble de branchement électrique en m	1,4
Tension en V	230
Fréquence en Hz	50-60
Accessoires fournis	
Raclair	•
Câble d'alimentation	Oui

KM 6540 FR

Électrique, indép. de la cuisinière

avec une zone de cuisson ExtraSpeed pour des temps d'ébullition très courts.

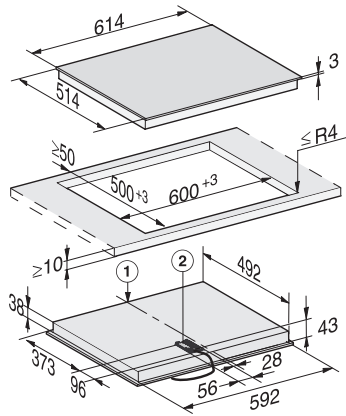

KM 6540 FR, KM 6521 FR (Installation drawing)