

CS 1312 BG  
 Élément ProLine  
 avec une grille électrique pour les grillades

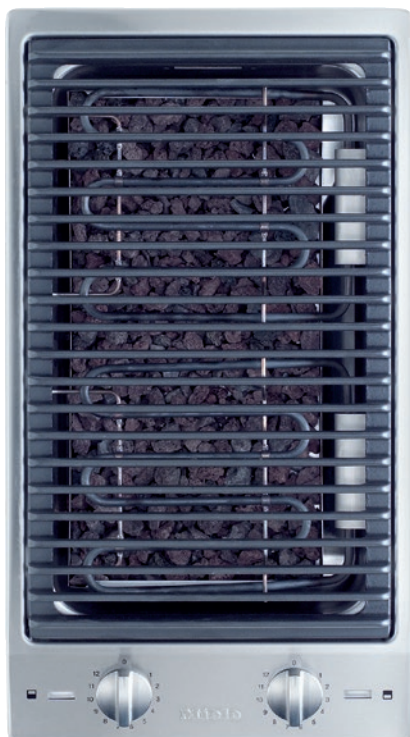

- Design professionnel : plaque de cuisson inox de 288 mm 288 mm de large
- Flexibilité : 2 zones de chauffage indépendamment réglable
- Commande simple et direct : à l'aide de boutons de commande métal
- Confort et sécurité remarquables : affichage de fonctionnement
- Très complet : accessoires fournis et accessoires en option

Code EAN: 4002514385969 / Numéro de matériel: 07120300 /  
 Ancien Numéro de matériel: 27131250B

<b>Type de chauffage</b>	
Type de chauffage	Autre type de chauffage
<b>Modèle</b>	
ProLine	•
<b>Design</b>	
Cadre complet en inox	•
Encastrement avec cadre	•
Grille en fonte	•
<b>1ère zone/espace de cuisson</b>	
Position	avant
Type	Grill élec.
Dimensions en mm	210x250
Puissance max. en W	1500
<b>2ème zone/espace de cuisson</b>	
Position	derrière
Type	Grill élec.
Dimensions en mm	210x250
Puissance max. en W	1500
<b>Confort d'utilisation</b>	
Commande par bouton	•
<b>Caractéristiques techniques</b>	
Dimensions (l x h x p) en mm	115 x 288 x 520
Dimensions en mm (Largeur)	288
Dimensions en mm (hauteur)	115
Dimensions en mm (profondeur)	520
Dimensions de découpe en mm (largeur) pour encastrement à plat	272
Dimensions de découpe en mm (profondeur) pour encastrement à plat	500
Poids en kg	11
Puissance totale de raccordement en kW	3,00
Longueur du câble de branchement électrique en m	2,0
Tension en V	230-240
Fréquence en Hz	50-60
<b>Accessoires fournis</b>	
Câble d'alimentation	Oui
Pierres de lave	•
Brosse de nettoyage	•

CS 1312 BG  
Élément ProLine  
avec une grille électrique pour les grillades

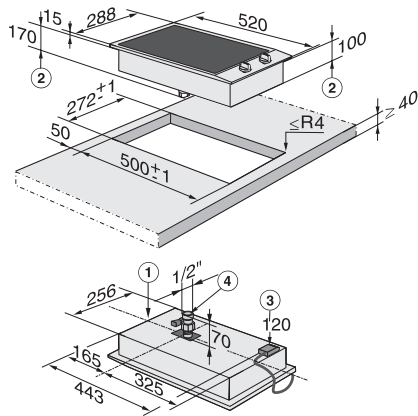

CS 1312 BG (installation drawing)