

CS 1112 E
Élément ProLine
avec deux zones de cuisson électriques

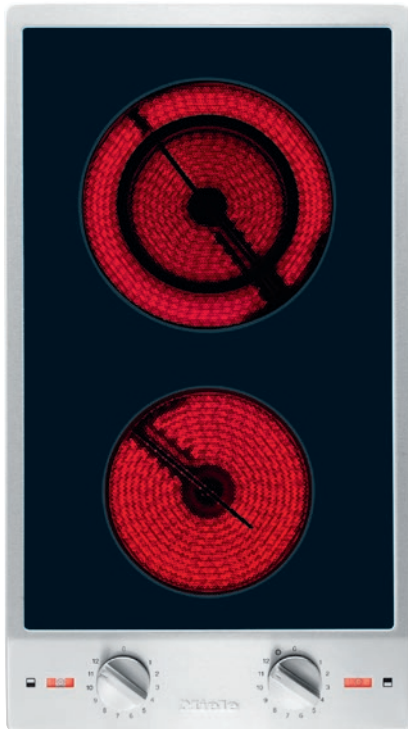

- Design professionnel – Vitrocéramique avec cadre en largeur 288 mm 288 mm
- Confort, sécurité : affichage d'act., indication chaleur r.
- Commande simple et direct : à l'aide de boutons de commande métal
- Grande flexibilité – 2 zones de cuisson dont 1 zone Vario

Code EAN: 4002514383583 / Numéro de matériel: 07120260 / Ancien Numéro de matériel: 27111250B

Type de chauffage	
Type de chauffage	Électrique
Modèle	
ProLine	•
Design	
Surface vitrocéramique	•
Cadre complet en inox	•
Design d'impression	LightPrint
Logo Miele imprimé dans l'inox	•
Encastrement avec cadre	•
Équipement zones cuisson	
Nombre de zones de cuisson	2
1ère zone/espace de cuisson	
Position	Avant centre
Type	Zone de cuisson circ. simple
Dimensions en mm	Ø 145
Puissance max. en W	1200
2ème zone/espace de cuisson	
Position	Arrière centre
Type	Zone de cuisson vario
Dimensions en mm	Ø 100-180
Puissance max. en W	700/1800
Confort d'utilisation	
Extension des zones de cuisson	•
Commande par bouton	•
Confort d'entretien	
Vitrocéramique facile à nettoyer	•
Sécurité	
Arrêt de sécurité	•
Sécurité anti-surchauffe	•
Indicateur de chaleur résiduelle	•
Indicateur de fonctionnement	•
Caractéristiques techniques	
Dimensions (l x h x p) en mm	73 x 288 x 520
Dimensions en mm (Largeur)	288
Dimensions en mm (hauteur)	73
Dimensions en mm (profondeur)	520
Dimensions de découpe en mm (largeur) pour encastrement à plat	272
Dimensions de découpe en mm (profondeur) pour encastrement à plat	500
Hauteur d'encastrement avec boîtier de raccordement en mm	95
Poids en kg	7
Longueur du câble de branchement électrique en m	2,0
Tension en V	230-240
Fréquence en Hz	50-60
Accessoires fournis	
Racloir	•
Câble d'alimentation	Oui

CS 1112 E
Élément ProLine
avec deux zones de cuisson électriques

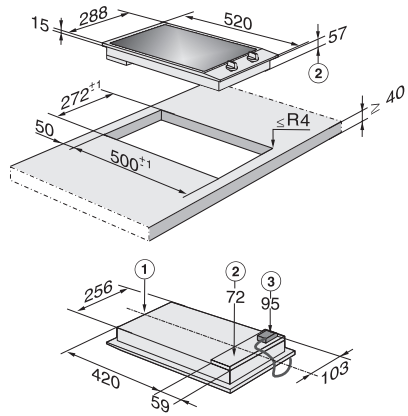

CS1112E/CS1212I (Installation drawing)