

H 2860 B
Cuptor
cu Timer, incinta cuptorului XL și PerfectClean.



- Afișaj cu 7 seg. cu butoane rotative retractabile – EasyControl
- Curățare deosebit de ușoară – finisare PerfectClean
- Mult spațiu și flexibilitate – capacitate cuptor 76 l 5 nivele
- Protecție împotriva arsurilor – atingere și gătire

A+

EAN: 4002516130529 / Numărul materialului: 11103970 /
Vechi Numărul materialului: 22286044D

Tip construcție	
Culoarea aparatului	Oțel inoxidabil/Clean Steel
Tipul și designul construcției	
Cuptor încorporat	•
PureLine	•
Comenzi rotative retractabile	•
Dotări pentru confort	
Încălzire rapidă	•
Moduri de funcționare	
Dezghețare	•
Aer fierbinte Eco	•
Gril	•
Ventilator plus	•
Coacere intensivă	•
Încălzire convențională	•
Încălzire inferioară	•
Gril cu ventilator	•
Confortul utilizatorului	
Afișaj	EasyControl
SoftOpen	•
SoftClose	•
Afișare oră din zi	•
Cronometru	•
Terminare programabilă a duratei de gătire	•
Durată de gătire programabilă	•
Afișaj de temperatură efectivă	•
Afișaj temperatură țintă	•
Alarmă sonoră la atingerea temperaturii dorite	•
Temperatură recomandată	•
Setări individuale	•
Eficiență și durabilitate	
Clasa de eficiență energetică (A+++ - D)	A+
Curățare confortabilă	
Finisaj inox/CleanSteel	•
Compartiment cuptor cu PerfectClean și căptușeli din email catalitic	•
Element articulată de gril	•
Ușă CleanGlass	•
Siguranță	
Sistem de răcire a aparatului și parte frontală tactilă cu răcire	•
Oprire de siguranță	•
Blocare comenzi	•
Date tehnice	
Volum compartiment cuptor în l	76
Număr de niveluri rafturi	5
Număr de niveluri rafturi în compartimentul 1 al cuptorului	5
Număr de niveluri rafturi în compartimentul 2 al cuptorului	5
Niveluri rafturi numerotate	•
Lumină cuptor	1 spot cu halogen

H 2860 B

Cuptor

cu Timer, incinta cuptorului XL și PerfectClean.



EAN: 4002516130529 / Numărul materialului: 11103970 /

Vechi Numărul materialului: 22286044D

Temperaturi în °C	30-250
Temperaturi min. în °C	30
Temperaturi max. în °C	250
Lățime minimă nișă în mm	560
Lățime maximă nișă în mm	568
Înălțime minimă nișă în mm	590
Înălțime maximă nișă în mm	595
Adâncime nișă în mm	550
Lățime aparat electrocasnic în mm	595
Înălțime aparat electrocasnic în mm	596
Adâncime aparat electrocasnic în mm	569
Greutate în kg	42,0
Putere electrică totală în kW	3,50
Tensiune în V	220-240
Frecvență în Hz	50
Tensiune nominală siguranță în A	16
Număr de faze	1
Cablu de alimentare cu ștecăr	•
Lungime cablu de alimentare în m	1,50
Înlocuirea lămpilor	Client
Accesorii furnizate	
Tavă de copt cu PerfectClean	1
Tavă universală cu PerfectClean	1
Grătar de copt și fript fără PerfectClean	1
Ghidaje telescopice FlexiClip cu PerfectClean	1
Șine laterale detașabile (pereche)	1

H 2860 B
Cuptor
cu Timer, incinta cuptorului XL și PerfectClean.

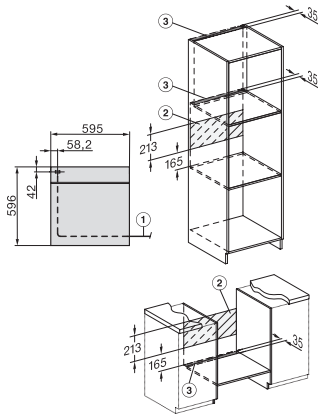

installation H7000 XL, installation drawing

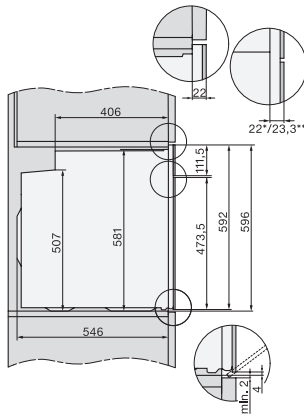

side view H7000 XL, installation drawings

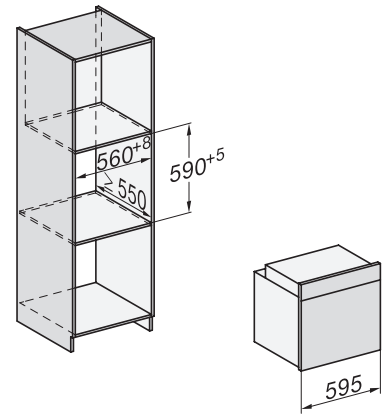

built-in H7000 XL, installation drawing

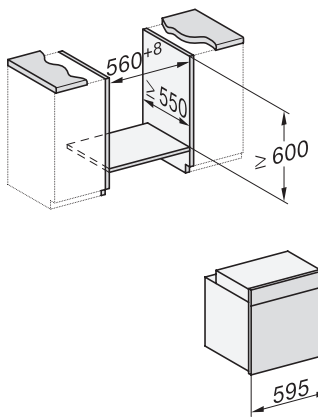

Installation H7000 XL underframe, installation drawings

H226x-1B/E/I, H2x6xB, H7x6xB, installation drawings

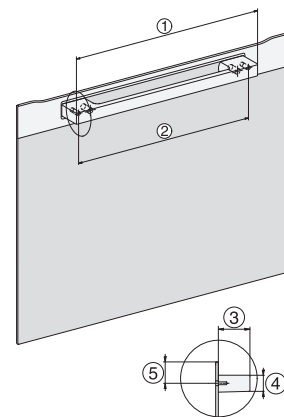

H7000 handle, installation drawing

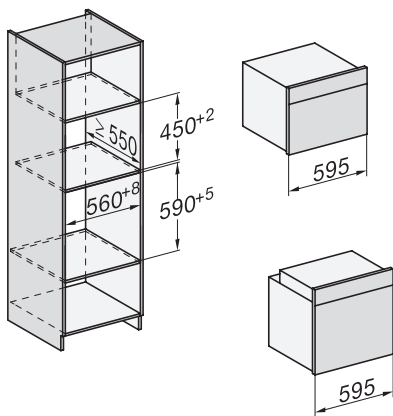

H226x-1B/BP/E/IP, H2760B/BP, H28x0B/BP, H7x40BM/BMX, H7x6xB/BP/BPX, installation drawings

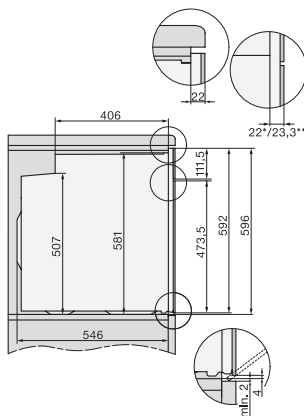

side view H7000 XL build-under, installation drawing

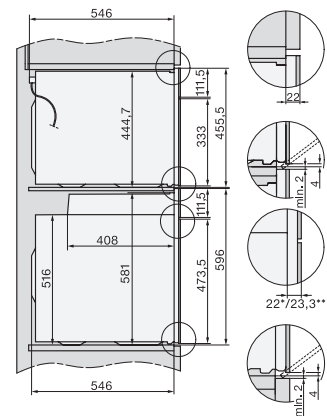

H2xxx-1 B/BP/E/IP, H7xxx B/BP/BM/BMX, installation drawings

H 2860 B
Cuptor
cu Timer, incinta cuptorului XL și PerfectClean.

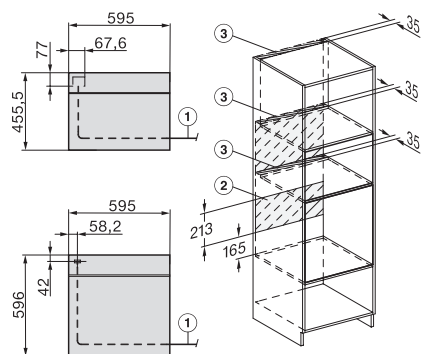

H2xxx-1 B/BP/E/I/IP, H7xxx B/BP/BM/BMX, installation drawings