

EVS 7010

Aparat de vidat integrat fără mâner, înălțime 14 cm  
pentru ambalarea profesionistă în vid a alimentelor.



- Prospețime păstrată mai mult – păstrarea și porționarea mâncării
- Gust intens – marinarea mâncării
- Pregătirea mâncării pentru preparare în vid
- Ușor de operat – Comenzi tactile și ghidaje complet telescopice
- Sertarul se deschide extrem de ușor prin apășare – Push2open

EAN: 4002516128137 / Numărul materialului: 11103190 /  
Vechi Numărul materialului: 30701021D

<b>Tipul și designul construcției</b>	
Sertar de vidare încorporat	•
PureLine	•
VitroLine	•
ArtLine	•
Fără mâner	•
Culoare	Negru obsidian
<b>Dotări pentru confort</b>	
Pregătirea alimentelor pentru gătire în vid	•
Durată de depozitare mai îndelungată a preparatelor	•
Preparate marinate	•
<b>Moduri de funcționare</b>	
Etanșare cu vid	•
<b>Domeniul de utilizări</b>	
Etanșare preparate în vid	•
Preparate marinate	•
Împărțirea preparatelor în porții	•
Recipiente etanșe pentru vid	•
Reetanșare ambalaje originale	•
Recipiente de etanșare	•
Etanșare în vid a lichidelor	•
<b>Confortul utilizatorului</b>	
Capacitatea camerei de etanșare în vid din oțel inoxidabil în l	8,0
Dimensiunea minimă a sacului în mm	250
Dimensiune maximă sac în mm	350
Mecanism Push2open	•
Ghidaj telescopice pentru încărcarea și descărcarea sertarului de încălzire	•
Panou de comandă cu comenzi pentru senzor	•
Panou de comandă cu simboluri	•
Puterea de aspirare min. în trepte	1
Setări max. pentru vid	3
Indicator LED setare vid	•
Puterea de aspirare min. pentru recipientele exterioare în trepte	1
Setări maxime de vid pentru recipientele externe	3
Indicator LED setare vid	•
Setări durată de etanșare	1 - 3
Indicatoare LED durată etanșare	•
Funcție Stop	•
<b>Tehn. de extragere a aerului</b>	
Cameră de vid din inox	•
Capacitatea pompei în m <sup>3</sup> /h	4
<b>Curățare confortabilă</b>	
Panou de comandă încastrat	•
Notă referitoare la eliminarea umidității din pompa de vid	•
Bară de etanșare înlocuibilă	•
<b>Siguranță</b>	
Oprire de siguranță	•

EVS 7010

Aparat de vidat integrat fără mâner, înălțime 14 cm  
pentru ambalarea profesionistă în vid a alimentelor.



EAN: 4002516128137 / Numărul materialului: 11103190 /  
Vechi Numărul materialului: 30701021D

<b>Date tehnice</b>	
Lățime aparat electrocasnic în mm	595
Înălțime aparat electrocasnic în mm	141
Adâncime aparat electrocasnic în mm	570
Înălțime interioară utilă în mm	80
Putere electrică totală în kW	0,32
Tensiune în V	230
Frecvență în Hz	50-60
Tensiune nominală siguranță în A	10
Număr de faze	1
Cablu de alimentare cu ștecăr	•
Lungime cablu de alimentare în m	1,8
<b>Accesorii furnizate</b>	
Adaptor pentru set de recipiente pentru vidare	1
Suport pentru sac cu etanșare pentru vidare	1
Pungi de etanșare vidare	•
Număr de saci etanși cu vidare 180 x 280 mm	50
Număr de saci etanși cu vidare 240 x 350 mm	50

## EVS 7010

Aparat de vidat integrat fără mâner, înălțime 14 cm pentru ambalarea profesionistă în vid a alimentelor.

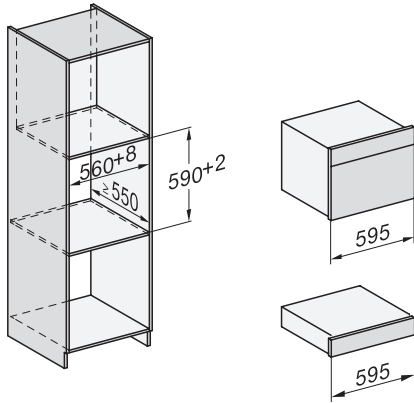

ESW7x10, DGC7x4xHCPro, DGC7x4xHCXPro, installation drawings

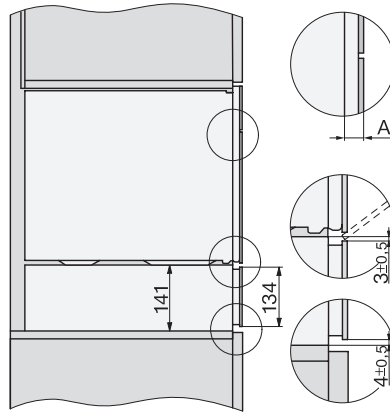

ESW7x10, EVS7010, DG7x4x, DGM7x4x installation drawings

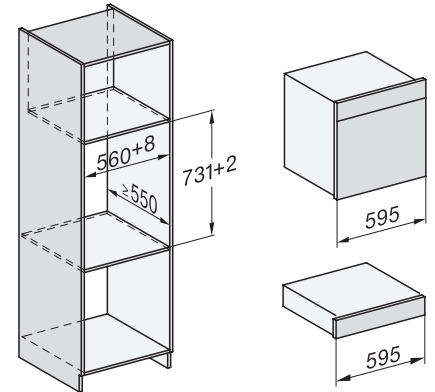

ESW7x10, EVS7010, DGC7x6xHCPro, DGC7x6xHCXPro installation drawings

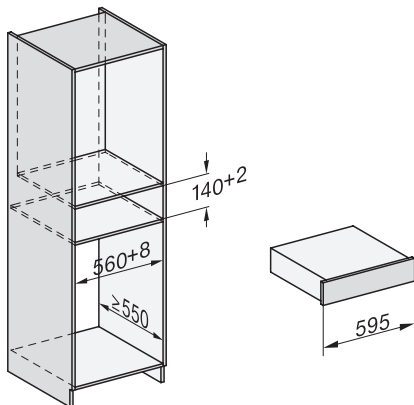

built-in ESW7x10 EVS7010, installation drawing

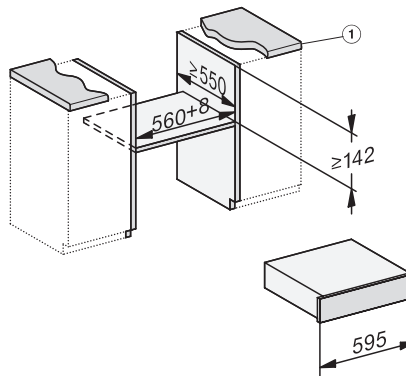

built-in EVS 7010 build-under, installation drawing

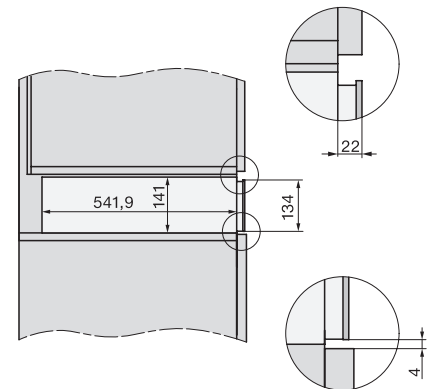

side view ESW7x10 EVS7010, installation drawing

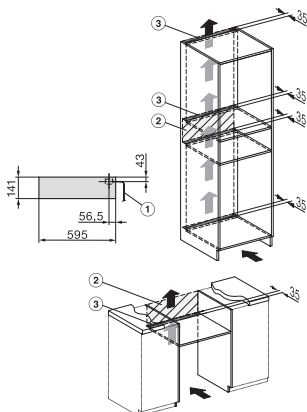

Installation EVS7010, installation drawing