

KM 7899 FL

Płyta indukcyjna

z TempControl w celu uzyskania doskonałych rezultatów smażenia



- Intuicyjna szybka obsługa poprzez sterowanie Smart Select White
- 5 stref grzejnych z 1 obszarem PowerFlex i 1 strefą TempControl
- O szerokości 936 mm do montażu na blacie lub wpasowania w blat
- Najkrótsze czasy zagotowywania – TwinBooster
- Komunikacja z wyciągiem – system Con@ctivity

EAN: 4002516339625 / Numer materiału: 11506360 / Stary numer materiału: 26789970D

Rodzaj grzania	
Rodzaj grzania	Indukcja
Konstrukcja	
Niezależne od piekarnika	•
Design	
Elegancka powierzchnia szklano-ceramiczna	•
Zabudowa zlicowana	•
Kolor szkła ceramicznego	Grafitowo-czarny
Zabudowa nablutowa	•
Wyposażenie stref grzejnych	
Ilość stref grzejnych	5
Ilość obszarów grzejnych	1
Maksymalna ilość naczyń do gotowania	5
Strefy grzejne PowerFlex	
Ilość	2
Rodzaj	Strefa grzejna PowerFlex
Średnica w mm	Ø 150 – 230
Moc w W	2100
Booster w W	3000
TwinBooster w W	3650
1. strefa grzejna/obszar grzejny	
Pozycja	z przodu z lewej strony
Rodzaj	Strefa grzejna Vario
Wielkość w mm	Ø 100-160
Maks. moc Booster w W	1700
Maks. moc w W	1400
Maks. moc TwinBooster w W	2200
2. strefa grzejna/obszar grzejny	
Pozycja	z tyłu po lewej stronie
Rodzaj	Strefa grzejna TempControl
Wielkość w mm	Ø 160-230
Maks. moc Booster w W	3000
Maks. moc w W	2300
Maks. moc TwinBooster w W	3650
3. strefa grzejna/obszar grzejny	
Pozycja	z tyłu pośrodku
Rodzaj	Strefa grzejna Vario
Wielkość w mm	Ø 180-280
Maks. moc Booster w W	3000
Maks. moc w W	2600
Maks. moc TwinBooster w W	3650
4. strefa grzejna/obszar grzejny	
Pozycja	prawa strona
Rodzaj	Mostek PowerFlex
Wielkość w mm	230x390
Maks. moc Booster w W	4800
Maks. moc w W	3400
Maks. moc TwinBooster w W	7300
Komfort obsługi	
Miele@home	•

KM 7899 FL

Płyta indukcyjna

z TempControl w celu uzyskania doskonałych rezultatów smażenia



EAN: 4002516339625 / Numer materiału: 11506360 / Stary numer materiału: 26789970D

Obsługa poprzez przyciski dotykowe	SmartSelect White
Funkcja automatyczna Con@ctivity	•
Rozpoznawanie garnków i wielkości garnka	•
Kolor wyświetlacza	Biały
Automatyka gotowania	•
Utrzymywanie ciepła	•
Funkcja Stop&Go	•
Funkcja Recall	•
TempControl	•
Automatyka wyłączenia	•
Utrzymywanie ciepła Plus	•
Stałe rozpoznawanie naczynia	•
Indywidualne możliwości ustawień (np. dźwięki sygnałów)	•
Funkcja wycierania	•
Minutnik	•
Efektywność i ekologia	
Pobór mocy w trybie wyłączenia (W)	0,5
Pobór mocy w trybie czuwania (W)	1,0
Pobór mocy w trybie czuwania przy podłączeniu do sieci (W)	2,0
Czas do automatycznego przełączenia w tryb wyłączenia (min)	20
Czas do automatycznego przełączenia w tryb czuwania (min)	20
Czas do automatycznego przełączenia w tryb czuwania przy podłączeniu do sieci (min)	20
Komfort pielęgnacji	
Łatwe do czyszczenia szkło ceramiczne	•
Bezpieczeństwo	
Wyłączenie ze względów bezpieczeństwa	•
Funkcja blokady	•
Blokada uruchomienia	•
Zintegrowany wentylator chłodzący	•
Zabezpieczenie przed przegrzaniem	•
Wskaźnik zalegania ciepła	•
Dane techniczne	
Wymiary w mm (szerokość)	936
Wymiary w mm (wysokość)	51
Wymiary w mm (głębokość)	520
Wymiary wycięcia w mm (szerokość) przy zabudowie nablatowej	916
Wymiary wycięcia w mm (głębokość) przy zabudowie nablatowej	500
Wysokość zabudowy ze skrzynką przyłączeniową w mm	51
Wewnętrzne wymiary wycięcia w mm (szerokość) przy wpasowaniu w blat	916
Wewnętrzne wymiary wycięcia w mm (głębokość) przy wpasowaniu w blat	500
Waga w kg	16
Zewnętrzne wymiary wycięcia w mm (szerokość) przy wpasowaniu w blat	940

KM 7899 FL

Płyta indukcyjna

z TempControl w celu uzyskania doskonałych rezultatów smażenia



EAN: 4002516339625 / Numer materiału: 11506360 / Stary numer materiału: 26789970D

Zewnętrzne wymiary wycięcia w mm (głębokość) przy wpasowaniu w blat	524
Całkowita moc przyłączeniowa w kW	11,00
Długość przewodu elektrycznego w m	1,4
Napięcie w V	230
Częstotliwość w Hz	50-60
Wyposażenie dostarczone wraz z urządzeniem	
Kabel przyłączeniowy	Tak

KM 7899 FL
 Płyta indukcyjna
 z TempControl w celu uzyskania doskonałych rezultatów smażenia

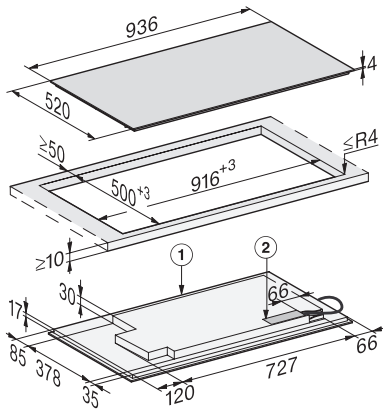

KM7899FL, KM7899-2FL overlying (installation drawing)

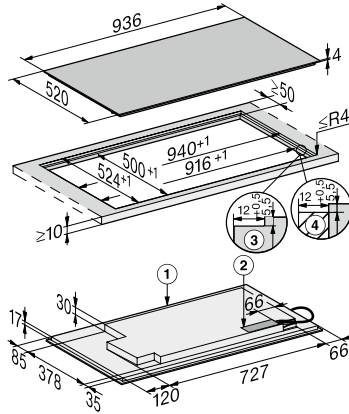

KM7899FL, KM7899-2FL, flush (installation drawing)