

KM 7999 FL

Płyta indukcyjna

z TempControl w celu uzyskania doskonałych rezultatów smażenia



- Inteligentna obsługa za pomocą wyświetlacza dotykowego
- Uniwersalne obszary grzejne na maks. 5 naczyń do gotowania
- Z 8 czujnikami TempControl
- O szerokości 936 mm do montażu na blacie lub wpasowania w blat
- Komunikacja z wyciągiem – system Con@ctivity

EAN: 4002516164753 / Numer materiału: 11128800 / Stary numer materiału: 26799970D

Rodzaj grzania	
Rodzaj grzania	Indukcja
Konstrukcja	
Niezależne od piekarnika	•
Design	
Elegancka powierzchnia szklano-ceramiczna	•
Zabudowa zlicowana	•
Kolor szkła ceramicznego	Grafitowo-czarny
Wzornictwo nadruków	SilentMove
Wyposażenie stref grzejnych	
Ilość obszarów grzejnych	3
Maksymalna ilość naczyń do gotowania	5
1. strefa grzejna/obszar grzejny	
Pozycja	lewa strona
Rodzaj	Strefa grzejna TempControl
Wielkość w mm	230x380
Maks. moc Booster w W	3600
Maks. moc w W	2800
2. strefa grzejna/obszar grzejny	
Pozycja	pośrodku
Rodzaj	Strefa grzejna TempControl
Wielkość w mm	370x290
Maks. moc Booster w W	3600
Maks. moc w W	2800
3. strefa grzejna/obszar grzejny	
Pozycja	prawa strona
Rodzaj	Strefa grzejna TempControl
Wielkość w mm	230x380
Maks. moc Booster w W	3600
Maks. moc w W	2800
Komfort obsługi	
Miele@home	•
Obsługa poprzez przyciski dotykowe	Wyświetlacz dotykowy
Funkcja automatyczna Con@ctivity	•
Rozpoznawanie garnków i wielkości garnka	•
Obsługa poprzez wyświetlacz dotykowy	•
Kolor wyświetlacza	wielokolorowe
Funkcja Stop&Go	•
Funkcja Recall	•
TempControl	•
PowerFlex Plus	•
Automatyka wyłączenia	•
Stałe rozpoznawanie naczynia	•
Indywidualne możliwości ustawień (np. dźwięki sygnałów)	•
Funkcja wycierania	•
Minutnik	•
Programy wspomagające	•
Komfort pielęgnacji	
Łatwe do czyszczenia szkło ceramiczne	•

KM 7999 FL

Płyta indukcyjna

z TempControl w celu uzyskania doskonałych rezultatów smażenia

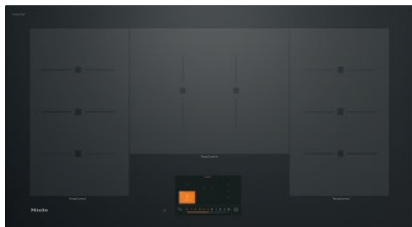

EAN: 4002516164753 / Numer materiału: 11128800 / Stary numer materiału: 26799970D

Bezpieczeństwo	
Wyłączenie ze względów bezpieczeństwa	•
Zintegrowany wentylator chłodzący	•
Zabezpieczenie przed przegrzaniem	•
Wskaźnik zalegania ciepła	•
Dane techniczne	
Wymiary w mm (szerokość)	936
Wymiary w mm (wysokość)	67
Wymiary w mm (głębokość)	520
Wymiary wycięcia w mm (szerokość) przy zabudowie nablatawej	916
Wymiary wycięcia w mm (głębokość) przy zabudowie nablatawej	500
Wysokość zabudowy ze skrzynką przyłączeniową w mm	67
Wewnętrzne wymiary wycięcia w mm (szerokość) przy wpasowaniu w blat	916
Wewnętrzne wymiary wycięcia w mm (głębokość) przy wpasowaniu w blat	500
Waga w kg	22
Zewnętrzne wymiary wycięcia w mm (szerokość) przy wpasowaniu w blat	940
Zewnętrzne wymiary wycięcia w mm (głębokość) przy wpasowaniu w blat	524
Całkowita moc przyłączeniowa w kW	10,35
Długość przewodu elektrycznego w m	1,3
Napięcie w V	230
Częstotliwość w Hz	50-60
Wyposażenie dostarczone wraz z urządzeniem	
Kabel przyłączeniowy	Tak
Wtyk Wi-Fi XKS 3170 W	•

KM 7999 FL

Płyta indukcyjna

z TempControl w celu uzyskania doskonałych rezultatów smażenia

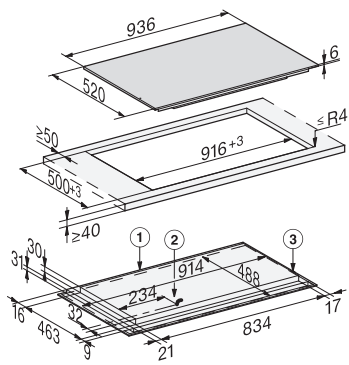

KM7999FL, KM7999-2FL (installation drawing) – onset

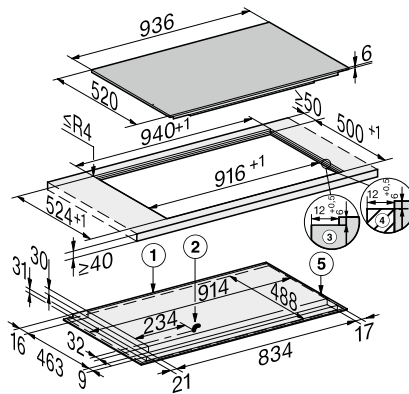

KM7999FL, KM7999-2FL (installation drawing) – flush-fit