

WTR870WPM PWash&TDos 8/5kg

WT1 was-droogcombinatie:

Met TwinDos en QuickPower – snel klaar voor gebruik met een druk op de knop.



- Exacte en automatische wasmiddeldosering met TwinDos®
- Wassen en drogen in de kortst mogelijke tijd – QuickPower
- Je favoriete kleding klaar in < 1 uur – Single Wash&Dry
- M Touch – eenvoudige besturing door tikken of vegen



EAN: 4002516362777 / Materiaalnummer: 11581930 /
Oud Materiaalnummer: 11TR8704NL

Model	
Geschikt voor plaatsing op elkaar	•
Side-by-Side	•
Onder het werkblad te plaatsen	•
Draairichting deur	rechts
Ontwerp	
Voorlader	•
Wasmachine met droogfunctie	
Doorlopend wassen en drogen	•
Elektronische meting restvocht	•
Condensdroger met waterkoeling	•
Thermocentrifugeren	•
Centrifugeren	
Max. toerental	1600
Spoelstop	•
Functie "Zonder centrifugeren"	•
Design	
Kleur apparaat	Lotuswit
Kleur bedieningspaneel	Lotuswit
Design deur	Chroom
Uitvoering bedieningspaneel	schuin
Soort bediening	Touch-bediening
Display	M Touch
Reinigingscapaciteit	
Innovatieve wastechologie PowerWash	•
Automatische wasmiddeldosering TwinDos	•
Dosering per portie CapDosing	•
Vlekkenoptie	•
Geteste virushygiëne	•
Bescherming van het wasgoed	
SoftCare-trommel	•
Belading in kg bij wassen	8,0
Belading in kg bij drogen	5,0
PerfectCare-technologie	•
Bedieningsgemak	
Netwerken met Miele@home	•
Voorprogrammering tot 24 uur	•
Resttijdindicatie	•
Dagtijdweergave	•
Weergave programmaverloop	in het display
Favoriete programma's	•
Automatisch pluizen wegspoelen	•
Trommelverlichting	Led
MultiLingua	•
AutoClean-wasmiddellade	•
AddLoad	•
Efficiëntie en duurzaamheid	
Energie-efficiëntieklasse (A-G)	A
Energie-efficiëntieklasse wassen en drogen (A-G)	D

WTR870WPM PWash&TDos 8/5kg

WT1 was-droogcombinatie:

Met TwinDos en QuickPower – snel klaar voor gebruik met een druk op de knop.



EAN: 4002516362777 / Materiaalnummer: 11581930 /

Oud Materiaalnummer: 11TR8704NL

Gewogen energieverbruik in kWh per 100 cycli voor de volledige cyclus	262
Gewogen energieverbruik in kWh per 100 cycli voor de wascyclus	46
Gewogen waterverbruik in l per cyclus voor de wascyclus	47
Gewogen waterverbruik in l per cyclus voor de volledige cyclus	68
Centrifuge-efficiëntieklasse	A
Geluidsemisieklassen (bij centrifugeren)	A
Geluidsniveau bij centrifugeren in dB(A) re1pW	69
Programmaduur bij nominale capaciteit voor de wascyclus	219
Programmaduur bij nominale capaciteit voor de volledige cyclus	389
Opgenomen vermogen in de uit-stand in W	0,10
Energieverbruik in netwerk-standby in W	0,50
Wassen op lage temperatuur "Koud" en "20 °C"	•
Beladingsautomaat	•
Flowmeter	•
Schuimbeperring	•
ProfiEco-motor	•
Wasprogramma's	
QuickPower	•
Automatic	•
Katoen	•
Kreukherstellend	•
Overhemden	•
Zijde (handwas)	•
Wol (handwas)	•
Express	•
Donker wasgoed	•
Jeans	•
Outdoor	•
Impregneren	•
Sportkleding	•
Sportschoenen	•
Hoofdkussens	•
Dons	•
Vitrages	•
Katoen Hygiëne	•
Machinereiniging	•
Katoen pijl	•
Nieuw textiel	•
Stijven	•
ECO 40-60	•
Droogprogramma's	
QuickPower	•
Automatic	•
Katoen	•
Katoen pijl	•
Kreukherstellend	•
Fijne was	•

WTR870WPM PWash&TDos 8/5kg

WT1 was-droogcombinatie:

Met TwinDos en QuickPower – snel klaar voor gebruik met een druk op de knop.

EAN: 4002516362777 / Materiaalnummer: 11581930 /

Oud Materiaalnummer: 11TR8704NL

Overhemden	•
Zijde	•
Wol	•
Express	•
Donker wasgoed	•
Jeans	•
Outdoor	•
Impregneren	•
Sportkleding	•
Sportschoenen	•
Hoofdkussens normaal	•
Katoen Hygiëne	•
Nieuw textiel	•
Koude lucht	•
Warme lucht	•
Opfrissen	•
Stomen	•
Extra opties Drogen	
Kreukbeveiliging	•
Extra opties Wassen	
Kort	•
Inweken	•
Voorwas	•
Extra water	•
Extra spoelgang	•
Voorstrijken met stoom	•
Zoemer	•
AllergoWash	•
Single	•
Kwaliteit	
Contragewichten van gietijzer	•
Veiligheid	
Waterbeveiligingssysteem	Waterproof-Metal
Pincode	•
Optische interface	•
Technische gegevens	
Afmetingen in mm (breedte)	596
Afmetingen in mm (hoogte)	850
Afmetingen in mm (diepte)	637
Diepte apparaat bij geopende deur in mm	1055
Gewicht in kg	98
Totale aansluitwaarde in kW	2,10-2,40
Spanning in V	220-240
Zekering in A	10
Frequentie in Hz	50
Lengte van de elektriciteitskabel in m	2
Meegeleverde accessoires	
3 capsules	•
UltraPhase 1 en 2	•
Voucher voor 5 dispensers Miele UltraPhase	•

WTR870WPM PWash&TDos 8/5kg

WT1 was-droogcombinatie:

Met TwinDos en QuickPower – snel klaar voor gebruik met een druk op de knop.



EAN: 4002516362777 / Materiaalnummer: 11581930 /
Oud Materiaalnummer: 11TR8704NL

Beschikbare displaytalen

Beschikbare displaytalen via MultiLingua

bahasa malaysia, dansk,
deutsch, english (AU),
english (CA), english (GB),
english (US), español,
français (CA), français
(FR), hrvatski, italiano,
magyar, nederlands,
norsk, polski, portugûes,
русский, română,
slovenčina, slovenščina,
srpski, suomi, svenska,
türkçe, українська, čeština,
ελληνικά,

WTR870WPM PWash&TDos 8/5kg

WT1 was-droogcombinatie:

Met TwinDos en QuickPower – snel klaar voor gebruik met een druk op de knop.

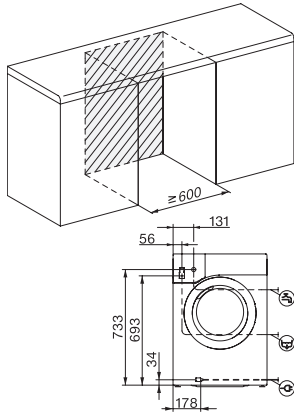

WT1 8/5 kg, installation drawing, slanted fascia or straight fascia, measures in mm

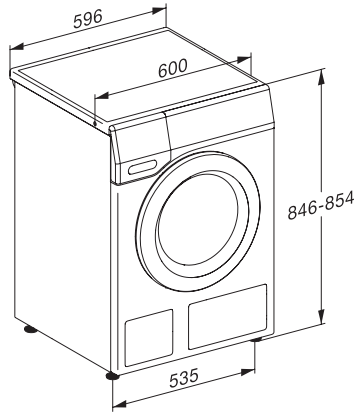

WT1 8/5 kg, drawing, slanted fascia or straight fascia, measures in mm

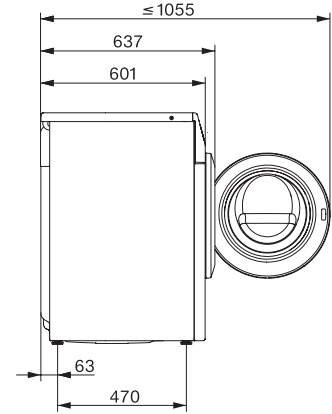

WT1 8/5 kg, drawing, slanted fascia or straight fascia, measures in mm

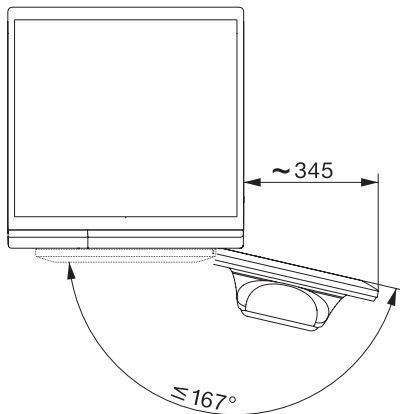

WT1 8/5 kg, drawing, slanted fascia or straight fascia, measures in mm