

TWA520WP 8kg Active

Sušilni stroj T1 s toplotno črpalko:

8 kg | EasyControl | EcoSpeed | tehnologija EcoDry | FragranceDos



EAN: 4002516855491 / Številka materiala: 12703880 /
Številka starega materiala: 12WA5202D

Izvedba	
Možnost postavitve v pralno-sušilni stolp	•
Postavitev side-by-side	•
Možnost postavitve pod pult	•
Tečaj vrat	levo, možna zamenjava
Možnost zamenjave strani odpiranja vrat	•
Konstrukcija	
Oznaka izdelka	T1 White Edition
Sušilni stroj s toplotno črpalko	•
Dizajn	
Barva aparata	Lotos bela
Barva upravljalne plošče	Lotos bela
Dizajn vrat	Bela
Barva vrtljivega izbirnega gumba	Lotos bela
Izvedba upravljalne plošče	Naklon 5°
Vrsta upravljanja	Vrtljiv izbirni gumb
Prikazovalnik	EasyControl rumena
Rezultat sušenja	
Natančno sušenje PerfectDry	•
Dišavni sistem FragranceDos	•
Inteligentno spreminjanje smeri vrtenja bobna	•
Nežno ravnanje s perilom	
Satasti boben	•
Polnjenje v kg	8,0
Udobna uporaba	
Prednastavitev zagona do 24 ur	•
Prikaz preostalega časa	•
Prikaz poteka programa	Ne
Osvetlitev bobna	LED
Posoda za kondenzat	•
Integriran odvod kondenzata	•
AddLoad	•
Učinkovitost in trajnostnost	
Razred energijske učinkovitosti (A+++–D)	A+++
Letna poraba električne energije v kWh	172
Trajanje standardnega programa v min	170
Hrup med programom Bombaž pri polni obremenitvi v dB(A) re1pW	66
Razred kondenzacijske učinkovitosti	A
Poraba električne energije v standardnem programu Bombaž, suho za v omaro pri polni obremenitvi v kWh	1,40
Tehnologija EcoDry	•
Toplotni izmenjevalnik, ki ne zahteva vzdrževanja	•
Motor ProfiEco	•
EcoSpeed	•
Programi sušenja	
Bombaž	•
ECO	•

- Preizkušeni za 20 let popolne nege perila*
- Tehnologija toplotne črpalke – majhna poraba, nežno sušenje
- EcoSpeed učinkovito skrajša čas sušenja za 20 minut**
- EcoDry za učinkovitost, ki traja celotno življenjsko dobo sušilnega stroja***
- FragranceDos poskrbi, da vaše perilo po sušenju sveže diši****

* Miele je v fazi razvoja serije pralnih strojev W1 modele in osrednje komponente preizkusil s 5.000 postopki pranja (= pet postopkov pranja na teden, 50 tednov na leto) v različnih programih. Več: miele.com/20years

** V primerjavi s sušilnimi stroji Miele brez funkcije EcoSpeed pri enaki količini polnjenja in razredu energijske učinkovitosti. Preizkušeno v programu „Bombaž“ pri maksimalni količini polnjenja.

*** Patent EP 2 455 537

**** Patent EP 2 431 516



TWA520WP 8kg Active

Sušilni stroj T1 s toplotno črpalko:

8 kg | EasyControl | EcoSpeed | tehnologija EcoDry | FragranceDos



EAN: 4002516855491 / Številka materiala: 12703880 /
Številka starega materiala: 12WA5202D

Neobčutljivo perilo	•
Občutljivo perilo	•
Srajce	•
Volna	•
Ekspres	•
Jeans	•
Impregnacija	•
Glajenje	•
Posteljno perilo	•
Toplo prezračevanje/DryFresh	•
Dodatne funkcije za sušenje	
Zaščita pred mečkanjem	•
Nežno plus	•
Zvočni signal	•
Kakovost	
Zaobljena rebra	•
Varnost	
PIN-koda	•
Prikaz „Izpraznite posodo“	•
Prikaz „Očistite filter“	•
Optični vmesnik	•
Tehnični podatki	
Mere v mm (širina)	596
Mere v mm (višina)	850
Mere v mm (globina)	655
Globina aparata pri odprtih vratih v mm	1077
Teža v kg	52
Skupna priključna moč v kW	1,10
Napetost v V	220-240
Zaščita v A	10
Frekvenca v Hz	50
Dolžina priključnega kabla v m	2,0
Hermetično zaprto.	•
Vrsta hladilnega sredstva	R290
Količina hladilnega sredstva v kg	0,14
Potencial globalnega segrevanja za hladilno sredstvo v CO ₂ e	3
Potencial globalnega segrevanja za aparat v CO ₂ e	0,42
Zamenjava žarnice	Servisna služba
Priložena oprema	
Dišavni vložek	•
Kupon za dodatni dišavni vložek	•

TWA520WP 8kg Active
Sušilni stroj T1 s toplotno črpalko:
8 kg | EasyControl | EcoSpeed | tehnologija EcoDry | FragranceDos



T1 installation drawing, facia 5 degree, measures in mm



T1 drawing, facia 5 degree, measures in mm



T1 drawing, facia 5 degree, with porthole, measures in mm

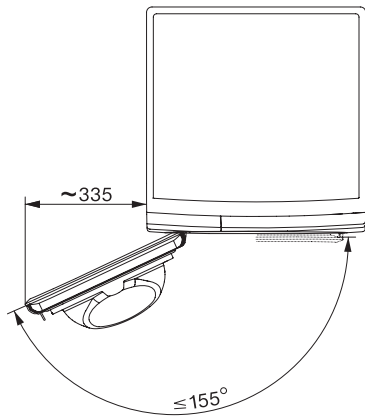

T1 drawing, facia 5 degree, measures in mm