

TWC640WP EcoSpeed&8kg
Sušilni stroj T1 s toplotno črpalko:

8 kg | DirectSensor | Miele@home | tehnologija EcoDry | FragranceDos



- Preizkušeni za 20 let popolne nege perila*
- Tehnologija toplotne črpalke – majhna poraba, nežno sušenje
- EcoSpeed učinkovito skrajša čas sušenja za 20 minut**
- Popolno upravljanje sušilnega stroja z aplikacijo prek sistema Miele@home***
- EcoDry za učinkovitost, ki traja celotno življenjsko dobo sušilnega stroja****

* Miele je v fazi razvoja serije pralnih strojev W1 modele in osrednje komponente preizkusil s 5.000 postopki pranja (= pet postopkov pranja na teden, 50 tednov na leto) v različnih programih. Več: miele.com/20years

** V primerjavi s sušilnimi stroji Miele brez funkcije EcoSpeed pri enaki količini polnjenja in razredu energijske učinkovitosti. Preizkušeno v programu „Bombaž“ pri maksimalni količini polnjenja.

*** Dodatna digitalna ponudba podjetja Miele & Cie. KG. Vse pametne aplikacije omogoča sistem Miele@home. Obseg funkcij je odvisen od modela in države.

**** Patent EP 2 455 537



EAN: 4002516858249 / Številka materiala: 12694330 /
Številka starega materiala: 12WC6402D

Izvedba	
Postavitev side-by-side	•
Možnost postavitve pod pult	•
Tečaj vrat	levo, možna zamenjava
Možnost zamenjave strani odpiranja vrat	•
Dizajn	
Barva aparata	Lotos bela
Barva upravljalne plošče	Lotos bela
Barva vrtljivega izbirnega gumba	Lotos bela
Prikazovalnik	DirectSensor bela, 7-segmentni
Nežno ravnanje s perilom	
Polnjenje v kg	8,0
Udobna uporaba	
Povezava v omrežje s sistemom Miele@home	•
Wash2Dry	•
Učinkovitost in trajnostnost	
Razred energijske učinkovitosti (A+++–D)	A+++
Letna poraba električne energije v kWh	172
Trajanje standardnega programa v min	170
Hrup med programom Bombaž pri polni obremenitvi v dB(A) re1pW	66
Razred kondenzacijske učinkovitosti	A
Poraba električne energije v standardnem programu Bombaž, suho za v omaro pri polni obremenitvi v kWh	1,40
Programi sušenja	
Bombaž	•
ECO	•
Neobčutljivo perilo	•
Občutljivo perilo	•
Srajce	•
Volna	•
Ekspres	•
Impregnacija	•
Posteljno perilo	•
Toplo prezračevanje/DryFresh	•
Tehnični podatki	
Mere v mm (širina)	596
Mere v mm (višina)	850
Mere v mm (globina)	643
Globina aparata pri odprtih vratih v mm	1077
Teža v kg	54
Skupna priključna moč v kW	1,10
Napetost v V	220-240
Zaščita v A	10
Frekvenca v Hz	50
Dolžina priključnega kabla v m	2,0
Vrsta hladilnega sredstva	R290

TWC640WP EcoSpeed&8kg

Sušilni stroj T1 s toplotno črpalko:

8 kg | DirectSensor | Miele@home | tehnologija EcoDry | FragranceDos



EAN: 4002516858249 / Številka materiala: 12694330 /

Številka starega materiala: 12WC6402D

Količina hladilnega sredstva v kg	0,14
Potencial globalnega segrevanja za hladilno sredstvo v CO ₂ e	3
Potencial globalnega segrevanja za aparat v CO ₂ e	0,42
Zamenjava žarnice	Servisna služba
Priložena oprema	
Dišavni vložek	•
Kupon za dodatni dišavni vložek	•

TWC640WP EcoSpeed&8kg
Sušilni stroj T1 s toplotno črpalko:
8 kg | DirectSensor | Miele@home | tehnologija EcoDry | FragranceDos

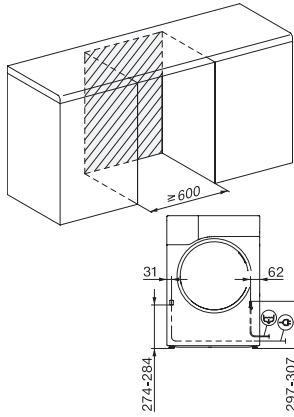

T1 installation drawing, facia 5 degree, measures in mm

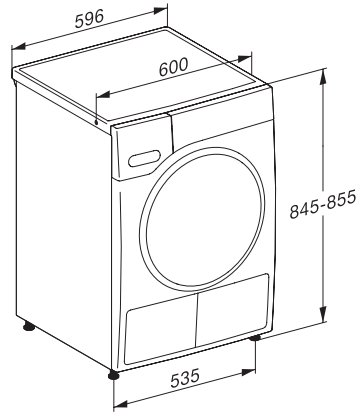

T1 drawing, facia 5 degree, measures in mm

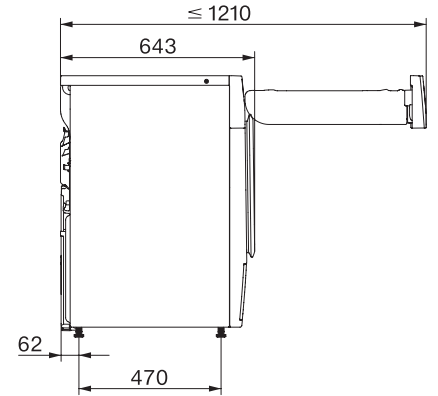

T1 drawing, facia 5 degree, with porthole, measures in mm

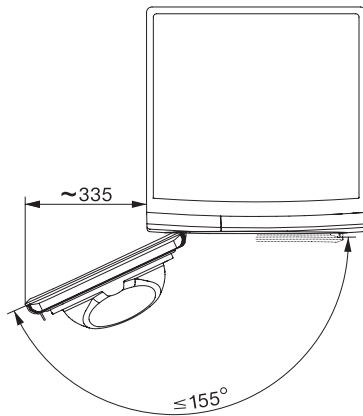

T1 drawing, facia 5 degree, measures in mm