

## TWC660WP 125 Edition

Sušilni stroj T1 s toplotno črpalko:

z oznako A+++ in funkcijo DryCare 40 za učinkovito in nežno sušenje.



- DryCare 40 – posuši skoraj vse, kar je mogoče oprati pri 40 °C
- Hitro sušenje pri največji energijski učinkovitosti – EcoSpeed
- Miele@home – pametno povezani za več možnosti
- Varčevanje skozi celotno življenjsko dobo sušilnega stroja – tehnologija EcoDry
- Dišeče perilo, kot ga imate najrajši – FragranceDos

\* Dodatna digitalna ponudba podjetja Miele & Cie. KG. Vse pametne aplikacije omogoča sistem Miele@home. Obseg funkcij je odvisen od modela in države.

**A+++**

EAN: 4002516749554 / Številka materiala: 12397280 /  
Številka starega materiala: 12WC6602D

<b>Jubilejna akcija</b>	
Jubilejni modeli 125	•
<b>Izvedba</b>	
Možnost postavitve v pralno-sušilni stolp	•
Postavitev side-by-side	•
Možnost postavitve pod pult	•
Tečaj vrat	levo, možna zamenjava
Možnost zamenjave strani odpiranja vrat	•
<b>Konstrukcija</b>	
Oznaka izdelka	T1 White Edition
Sušilni stroj s toplotno črpalko	•
<b>Dizajn</b>	
Barva aparata	Lotos bela
Barva upravljalne plošče	Lotos bela
Dizajn vrat	Bela
Barva vrtljivega izbirnega gumba	Lotos bela
Izvedba upravljalne plošče	Naklon 5°
Vrsta upravljanja	Vrtljiv izbirni gumb
Prikazovalnik	DirectSensor rum., 7-segmentni
<b>Rezultat sušenja</b>	
Natančno sušenje PerfectDry	•
Dišavni sistem FragranceDos	•
Inteligentno spreminjanje smeri vrtenja bobna	•
<b>Nežno ravnanje s perilom</b>	
Satasti boben	•
Polnjenje v kg	8,0
<b>Udobna uporaba</b>	
Povezava v omrežje s sistemom Miele@home	•
Wash2Dry	•
Prednastavitev zagona do 24 ur	•
Prikaz preostalega časa	•
Prikaz poteka programa	Ne
Osvetlitev bobna	LED
Posoda za kondenzat	•
Integriran odvod kondenzata	•
AddLoad	•
<b>Učinkovitost in trajnostnost</b>	
Razred energijske učinkovitosti (A+++–D)	A+++
Letna poraba električne energije v kWh	172
Trajanje standardnega programa v min	170
Hrup med programom Bombaž pri polni obremenitvi v dB(A) re1pW	66
Razred kondenzacijske učinkovitosti	A
Poraba električne energije v standardnem programu Bombaž, suho za v omaro pri polni obremenitvi v kWh	1,40
Tehnologija EcoDry	•
Toplotni izmenjevalnik, ki ne zahteva vzdrževanja	•
Motor ProfiEco	•
EcoSpeed	•

TWC660WP 125 Edition

Sušilni stroj T1 s toplotno črpalko:

z oznako A+++ in funkcijo DryCare 40 za učinkovito in nežno sušenje.



EAN: 4002516749554 / Številka materiala: 12397280 /  
Številka starega materiala: 12WC6602D

<b>Programi sušenja</b>	
Bombaž	•
Bombaž puščica	•
Neobčutljivo perilo	•
Občutljivo perilo	•
Srajce	•
Volna	•
Ekspres	•
Impregnacija	•
Posteljno perilo	•
Toplo prezračevanje/DryFresh	•
<b>Dodatne funkcije za sušenje</b>	
Zaščita pred mečkanjem	•
Zvočni signal	•
DryCare 40	•
<b>Kakovost</b>	
Zaobljena rebra	•
<b>Varnost</b>	
PIN-koda	•
Prikaz „Izpraznite posodo“	•
Prikaz „Očistite filter“	•
Optični vmesnik	•
<b>Tehnični podatki</b>	
Mere v mm (širina)	596
Mere v mm (višina)	850
Mere v mm (globina)	655
Globina aparata pri odprtih vratih v mm	1077
Teža v kg	56
Skupna priključna moč v kW	1,10
Napetost v V	220-240
Zaščita v A	10
Frekvenca v Hz	50
Dolžina priključnega kabla v m	2,0
Hermetično zaprto.	•
Vrsta hladilnega sredstva	R290
Količina hladilnega sredstva v kg	0,14
Potencial globalnega segrevanja za hladilno sredstvo v CO <sub>2</sub> e	3
Potencial globalnega segrevanja za aparat v CO <sub>2</sub> e	0,42
Zamenjava žarnice	Servisna služba
<b>Priložena oprema</b>	
Dišavni vložek	•
Kupon za dodatni dišavni vložek	•

TWC660WP 125 Edition

Sušilni stroj T1 s toplotno črpalko:

z oznako A+++ in funkcijo DryCare 40 za učinkovito in nežno sušenje.



T1 installation drawing, fascia 5 degree, measures in mm

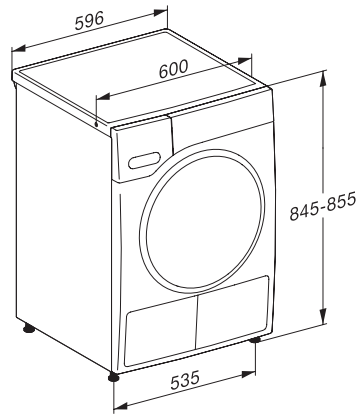

T1 drawing, fascia 5 degree, measures in mm

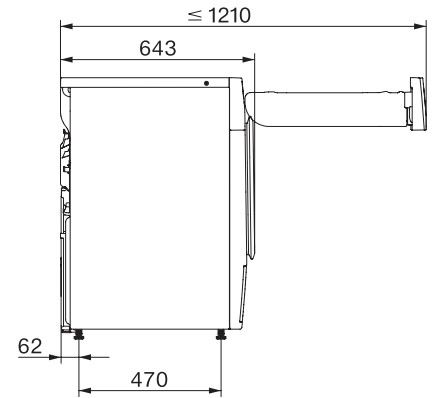

T1 drawing, fascia 5 degree, with porthole, measures in mm

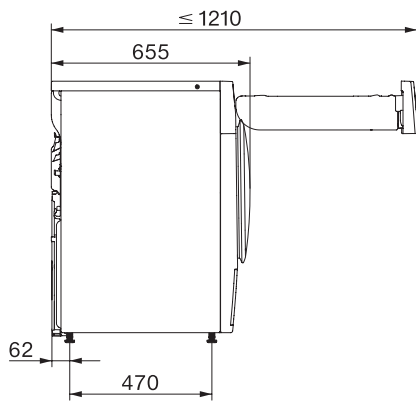

T1 drawing, fascia 5 degree, without porthole, measures in mm