

TCF770WP EcoSpeed&8kg

Sušilni stroj T1 s toplotno črpalko:

z oznako A+++ in funkcijo DryCare 40 za učinkovito in nežno sušenje.



- DryCare 40 – posuši skoraj vse, kar je mogoče oprati pri 40 °C
- Hitro sušenje pri največji energijski učinkovitosti – EcoSpeed
- Hitra menjava med dvema najljubšima vonjema – FragranceDos²
- Varčevanje skozi celotno življenjsko dobo sušilnega stroja – tehnologija EcoDry
- Miele@home – pametno povezani za več možnosti

* Dodatna digitalna ponudba podjetja Miele & Cie. KG. Vse pametne aplikacije omogoča sistem Miele@home. Obseg funkcij je odvisen od modela in države.

A+++

EAN: 4002516462996 / Številka materiala: 11819680 / Številka starega materiala: 12CF7702D

Izvedba	
Možnost postavitve v pralno-sušilni stolp	•
Postavitev side-by-side	•
Možnost postavitve pod pult	•
Tečaj vrat	levo
Konstrukcija	
Oznaka izdelka	T1 Chrome Edition
Sušilni stroj s toplotno črpalko	•
Dizajn	
Barva aparata	Lotos bela
Barva upravljalne plošče	Lotos bela
Dizajn vrat	Grafitno siva, Pearlfinish
Barva vrtljivega izbirnega gumba	Lotos bela/obroč krom
Izvedba upravljalne plošče	nagnjena
Vrsta upravljanja	vrtljiv izbirni gumb
Prikazovalnik	DirectSensor bela, 7-segmentni
Rezultat sušenja	
Natančno sušenje PerfectDry	•
Dišavni sistem FragranceDos ²	•
Inteligentno spreminjanje smeri vrtenja bobna	•
Preizkušena higiena	•
Preizkušena higiena brez virusov	•
Nežno ravnanje s perilom	
Satasti boben	•
Polnjenje v kg	8,0
Udobna uporaba	
Povezava v omrežje s sistemom Miele@home	•
Wash2Dry	•
Prednastavitev zagona do 24 ur	•
Prikaz preostalega časa	•
Prikaz poteka programa	Ne
Osvetlitev bobna	LED-osvetlitev
Posoda za kondenzat	•
Integriran odvod kondenzata	•
AddLoad	•
Učinkovitost in trajnostnost	
Razred energijske učinkovitosti (A+++–D)	A+++
Letna poraba električne energije v kWh	161
Trajanje standardnega programa v min	165
Hrup med programom Bombaž pri polni obremenitvi v dB(A) re1pW	66
Razred kondenzacijske učinkovitosti	A
Poraba električne energije v standardnem programu Bombaž, suho za v omaro pri polni obremenitvi v kWh	1,32
Tehnologija EcoDry	•
Toplotni izmenjevalnik, ki ne zahteva vzdrževanja	•
Motor ProfiEco	•
EcoSpeed	•
Programi sušenja	
Bombaž	•

TCF770WP EcoSpeed&8kg

Sušilni stroj T1 s toplotno črpalko:

z oznako A+++ in funkcijo DryCare 40 za učinkovito in nežno sušenje.



EAN: 4002516462996 / Številka materiala: 11819680 /
Številka starega materiala: 12CF7702D

Neobčutljivo perilo	•
Občutljivo perilo	•
Srajce	•
Volna	•
Ekspres	•
Impregnacija	•
Posteljno perilo	•
Toplo prezračevanje/DryFresh	•
Dodatne funkcije	
Zaščita pred mečkanjem	•
Zvočni signal	•
DryCare 40	•
Kakovost	
Zaobljena rebra	•
Varnost	
PIN-koda	•
Prikaz „Izpraznite posodo“	•
Prikaz „Očistite filter“	•
Optični vmesnik	•
Tehnični podatki	
Mere v mm (širina)	596
Mere v mm (višina)	850
Mere v mm (globina)	636
Globina aparata pri odprtih vratih v mm	1054
Teža v kg	55
Skupna priključna moč v kW	1,10
Napetost v V	220-240
Zaščita v A	10
Frekvenca v Hz	50
Dolžina priključnega kabla v m	2,0
Hermetično zaprto.	•
Vrsta hladilnega sredstva	R290
Količina hladilnega sredstva v kg	0,14
Potencial globalnega segrevanja za hladilno sredstvo v CO ₂ e	3
Potencial globalnega segrevanja za aparat v CO ₂ e	0,42
Zamenjava žarnice	Storitve za stranke
Priložena oprema	
Dišavni vložek	•
Kupon za dodatni dišavni vložek	•

TCF770WP EcoSpeed&8kg

Sušilni stroj T1 s toplotno črpalko:

z oznako A+++ in funkcijo DryCare 40 za učinkovito in nežno sušenje.

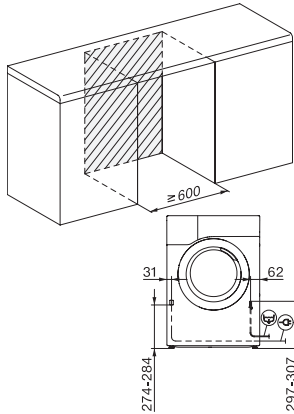

T1 installation drawing, slanted facia, straight facia, measures in mm

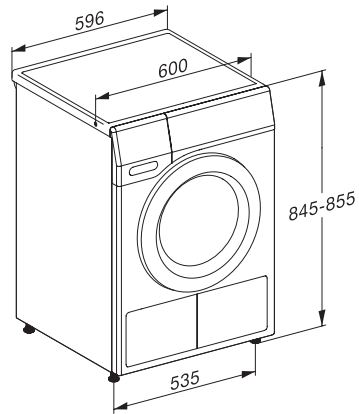

T1 drawing, slanted facia, straight facia, measures in mm

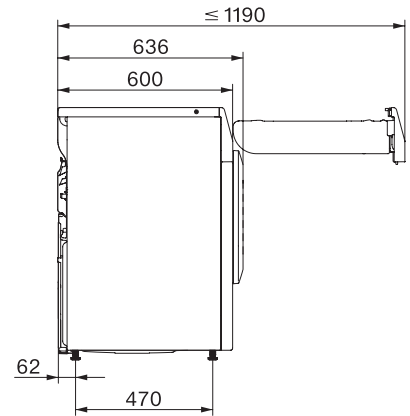

T1 drawing, slanted facia, straight facia, with porthole, measures in mm



T1 drawing, slanted facia, straight facia, measures in mm