

TCC570WP EcoSpeed&8kg

Sušilni stroj T1 s toplotno črpalko:

z energijsko učinkovitostjo A+++ in tehnologijo EcoSpeed za hitrejšo sušenje.



- EcoSpeed učinkovito skrajša čas sušenja za 20 minut*
- EcoDry za učinkovitost, ki traja celotno življenjsko dobo sušilnega stroja
- FragranceDos poskrbi, da vaše perilo po sušenju sveže diši**
- PerfectDry poskrbi, da perilo ni nikoli prevlažno ali presuho
- Fleksibilnost in udobje z omreženjem aparatov – Miele@home

* V primerjavi s sušilnimi stroji Miele brez funkcije EcoSpeed pri enaki količini polnjenja in razredu energijske učinkovitosti. Preizkušeno v programu „Bombaž“ pri maksimalni količini polnjenja.

** Patent EP 2 431 516



EAN: 4002516463467 / Številka materiala: 11819660 / Številka starega materiala: 12CC5702D

Izvedba	
Možnost postavitve v pralno-sušilni stolp	•
Postavitev side-by-side	•
Možnost postavitve pod pult	•
Tečaj vrat	levo
Konstrukcija	
Oznaka izdelka	T1 Chrome Edition
Sušilni stroj s toplotno črpalko	•
Dizajn	
Barva aparata	Lotos bela
Barva upravljalne plošče	Lotos bela
Dizajn vrat	Lotos bela
Barva vrtljivega izbirnega gumba	Lotos bela
Izvedba upravljalne plošče	Poševna
Vrsta upravljanja	Vrtljiv izbirni gumb
Prikazovalnik	DirectSensor rum., 7-segmentni
Rezultat sušenja	
Natančno sušenje PerfectDry	•
Dišavni sistem FragranceDos	•
Inteligentno spreminjanje smeri vrtenja bobna	•
Nežno ravnanje s perilom	
Satasti boben	•
Polnjenje v kg	8,0
Udobna uporaba	
Povezava v omrežje s sistemom Miele@home	•
Wash2Dry	•
Prednastavitev zagona do 24 ur	•
Prikaz preostalega časa	•
Prikaz poteka programa	Ne
Osvetlitev bobna	LED
Posoda za kondenzat	•
Integriran odvod kondenzata	•
AddLoad	•
Učinkovitost in trajnostnost	
Razred energijske učinkovitosti (A+++–D)	A+++
Letna poraba električne energije v kWh	177
Trajanje standardnega programa v min	165
Hrup med programom Bombaž pri polni obremenitvi v dB(A) re1pW	66
Razred kondenzacijske učinkovitosti	A
Poraba električne energije v standardnem programu Bombaž, suho za v omaro pri polni obremenitvi v kWh	1,44
Tehnologija EcoDry	•
Toplotni izmenjevalnik, ki ne zahteva vzdrževanja	•
Motor ProfiEco	•
EcoSpeed	•
Programi sušenja	
Bombaž	•
Bombaž puščica	•
Neobčutljivo perilo	•

TCC570WP EcoSpeed&8kg

Sušilni stroj T1 s toplotno črpalko:

z energijsko učinkovitostjo A+++ in tehnologijo EcoSpeed za hitrejšo sušenje.



EAN: 4002516463467 / Številka materiala: 11819660 /

Številka starega materiala: 12CC5702D

Občutljivo perilo	•
Srajce	•
Volna	•
Ekspres	•
Impregnacija	•
Posteljno perilo	•
Toplo prezračevanje/DryFresh	•
Dodatne funkcije za sušenje	
Zaščita pred mečkanjem	•
Nežno plus	•
Zvočni signal	•
Kakovost	
Zaobljena rebra	•
Varnost	
PIN-koda	•
Prikaz „Izpraznite posodo“	•
Prikaz „Očistite filter“	•
Optični vmesnik	•
Tehnični podatki	
Mere v mm (širina)	596
Mere v mm (višina)	850
Mere v mm (globina)	640
Globina aparata pri odprtih vratih v mm	1054
Teža v kg	55
Skupna priključna moč v kW	1,10
Napetost v V	220-240
Zaščita v A	10
Frekvenca v Hz	50
Dolžina priključnega kabla v m	2,0
Hermetično zaprto.	•
Vrsta hladilnega sredstva	R290
Količina hladilnega sredstva v kg	0,14
Potencial globalnega segrevanja za hladilno sredstvo v CO ₂ e	3
Potencial globalnega segrevanja za aparat v CO ₂ e	0,42
Zamenjava žarnice	Servisna služba
Priložena oprema	
Dišavni vložek	•
Kupon za dodatni dišavni vložek	•

TCC570WP EcoSpeed&8kg

Sušilni stroj T1 s toplotno črpalko:

z energijsko učinkovitostjo A+++ in tehnologijo EcoSpeed za hitrejšo sušenje.

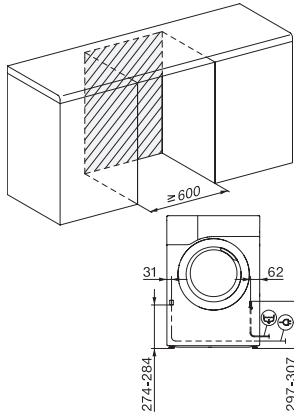

T1 installation drawing, slanted facia or straight facia, measures in mm

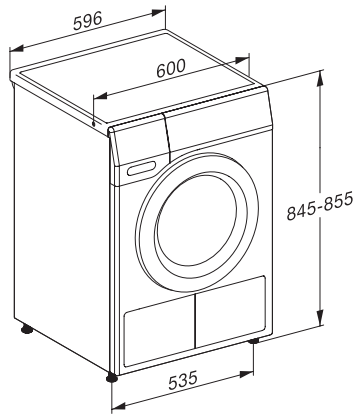

T1 drawing, slanted facia or straight facia, measures in mm

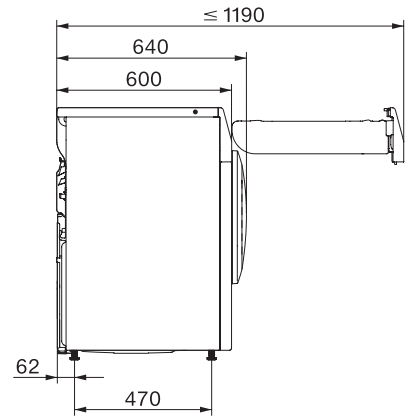

T1 drawing, slanted facia or straight facia, without porthole, measures in mm

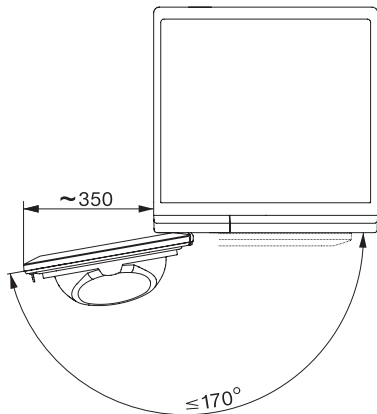

T1 drawing, slanted facia or straight facia, measures in mm